

EURO-CUT®

ZIMPARA **YENİ**
TEKNIĞİNDE **BOYUTLAR**

**AŞINDIRICI
ÜRÜNLER
KATALOĞU**

AĞUSTOS 2024



60 yıl önce Almanya'daki Sonnenflex taşlama taşları fabrikası ile başlayan ve zaman içinde 40 ülkeye ihraç edilerek, global pazarlarda öncü konuma gelerek sürdürdüğümüz yolculuğumuz, 1994 yılında Afyonkarahisar'da Organize Sanayi Bölgesinde bulunan 15.000 m2 alan üzerine kurduğumuz 11.500 m2 kapalı alana sahip, modern makine ve ekipmanlarla donatılmış fabrikamızda devam etmektedir.

Hem Türk sanayisine daha iyi hizmet vermek, hem de başta çevre ülkeler üzere, Avrupa, Ortadoğu, Afrika ve Asya pazarlarına daha uygun lojistik imkanlarla ulaşmak; ileri teknoloji ve uzman bir iş gücünden en üst verimliliği almak üzere kurulan bu tesis; başta taşlama ve kesme taşları olmak üzere, bir çok aşındırıcı ürünü Türkiye ve Dünya pazarlarına sunmaktadır.

www.sonnenflex.com.tr

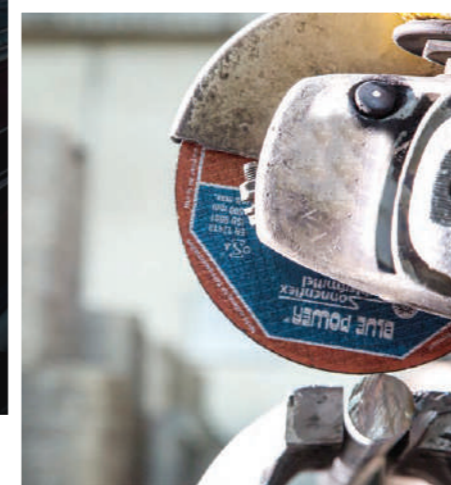

İÇİNDEKİLER

HAKKIMIZDA	02
Kalite Politikamız	04
Vizyonumuz	05
Teknik Bilgiler	06
Piktogramlar & Güvenlik Uyarıları	08
KESME & TAŞLAMA TAŞLARI	10
Goldenstar Serisi	12
Silverstar Serisi	14
Eurocut Serisi	16
Eurocut Fast Serisi	18
Zirkon Power / Ceramic Power Serileri	20
Blue Power Inox Serisi	22
Silverstar SC Serisi	24
Silverstar Pik Serisi	26
Alustar Serisi	28
Şabit Tezgah Serisi	30
Özel Diskler Serisi	32
Çanak Taşları Serisi	34
KAPLANMIŞ AŞINDIRICILAR	36
Flap Diskler - Standart Kalite	38
Flap Diskler - Yüksek Kalite	40
Rulo Zımparalar	42
Fiber Diskler	44
Su ve Demir Zımparaları	46
ZIMPARA TAŞLARI	50
NK & SCG Zımpara Taşları	51
SAPLI TAŞLAR & SAPLI MOPLAR	52
Saplı Taşlar	52
Kaplanmış Zımpara Moplar	56
Saplı Scotch Brite / Zımpara Moplar	57
ELMAS EKİPMANLAR	58
Elmas Testereleler	60
Elmas Frezeler	61

Sonnenflex Afyonkarahisar'da kuruldu; kesme ve taşlama taşları üretimine başladı.



EN 12413 EN 13743

Sonnenflex, makine parkuruna yatırım yaparak ürün yelpazesine Flap Diskleri ekledi.

Sonnenflex, geniş lojistik imkanlarından faydalanarak Türkiye pazarındaki müşterilerine daha iyi ve daha hızlı hizmet vermek amacıyla İzmir'de satış pazarlama ofisinin açılışını gerçekleştirdi.



Sonnenflex kuruluşundan bu yana en büyük yatırımlarından birisini gerçekleştirerek yüksek performanslı ve daha verimli üretim için endüstriyel otomasyona geçiş yaptı.



1994



2002



2003



2005



2011



2012



2019

Sonnenflex, tüm üretim süreçlerini ISO Toplam Kalite Yönetim Sistemine göre uyarladı.



Sonnenflex, oSa (Aşındırıcıların Güvenliği Organizasyonu) ve FEPA (Avrupa Aşındırıcı Üreticileri Federasyonu) üyeliklerine kabul alarak kaliteli ve güvenli aşındırıcı üretimini tescilledi. Aşındırıcı sektöründeki sayılı firmalar arasında yerini aldı.



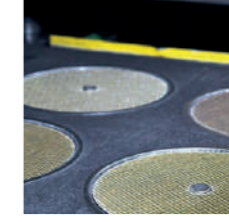
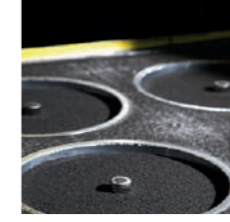

Kalite Politikamız

Üretim tesisimiz ve tüm süreçler en yüksek uluslararası kalite, güvenlik ve çevre standartlarıyla şekillenmiştir. Hammadde girişinden, üretime, paketlenmeden ürünlerin teslimine kadar tüm süreçler izlenmekte, kayıt altında tutulmakta ve her proste en iyi sonuca ulaşmak adına kati standartlar çerçevesinde uygulanmaktadır. Kuruluşunun başından beri yüksek kalite ve performans sunan ürünler üretmeyi ilke edinen Sonnenflex, Dünya standartlarındaki üretimini gerekli kalite ve güvenlik sertifikalarıyla da belgelemiş firmalar arasındadır. 2011 yılında, şirketimiz Dünya çapında sayılı üreticinin yer aldığı, oSA (Organisation for Safety of Abrasives) adıyla bilinen ve sektörün yüksek kalite ve güvenlik standartlarını temsil eden kurumların başında gelen bu organizasyonun, prestijli oSA sertifikasını almaya hak kazanmıştır. Periyodik olarak yapılan denetimlerle de bu işbirliği yıllardır sürmektedir. Aynı zamanda, FEPA (the Federation of European Producers of Abrasives) kuruluşunun da üyesi olan Sonnenflex, bu kurumun dünyanın önde gelen üreticileriyle paylaştığı standartlarını da tüm proseslerinde uygulamaktadır. Bunun yanında ISO 9001 Kalite yönetim sistemi sertifikasına sahip olan firmamız, üretimden planlamaya kadar tüm süreçlerde kaliteden ödün vermeyen anlayışını devam ettirmektedir. Sonnenflex ve Euro-Cut markalarımız ile ürettiğimiz aşındırıcı taşlar TS EN12413, kaplanmış aşındırıcılar ise TS EN13743 güvenlik normlarına göre üretilmekte ve üst düzey güvenlik kriterlerini yerine getirmektedir.

Vizyonumuz

Sonnenflex uzun yıllardır yapı-ınşaat tersanecilik, otomotiv ve havacılık başta olmak üzere birçok sektördeki profesyonellerin ilk tercihi olan milyonlarca ürün üretmektedir. Kuruluşundan günümüze kadar edindiği bilgi ve tecrübe birikimi, araştırma ve geliştirmeye olan tutkusunu; uzun ömürlü, yüksek performanslı ve dayanıklı ürünlerin ortaya çıkmasında Sonnenflex için her zaman yol gösterici olmuştur. En ideal aşındırıcı çözümlerine her uygulama ve yüzeyde ulaşmak amacıyla Sonnenflex ürünleri en güncel endüstriyel testlere tabi tutulur ve sınırları zorlanır. Üretilen her parti ürünümüz fabrikamızı terk etmeden önce güvenlik ve performans konusunda testlere tabii tutulmaktadır. Her ürünümüz ancak en iyi performans verecek biçimde tesisimizden ayrılmaktadır. Firmamız müşterilerine ürün güvenliği standartlarının çok üzerinde ürünler tasarlarken, fiyat performans olarak en optimum ürünleri tedarik etmeyi ilke edinmiştir. Bu bağlamda güncel üretim ve hammadde teknolojileri tarafımızca yakından takip edilerek, üretim süreçlerine ve ürün tasarımlarına entegre edilmektedir. Üretime başladığımız ilk günden itibaren bu ilkeler doğrultusunda faaliyetlerimizi her geçen gün geliştirerek ve yenileyerek yolumuza durmadan devam etmekteyiz.





1- Uluslararası patentli markamız ve logomuz
2- TSE Sertifikası
3- Boyutlar (mm & inç)
4- Ürün Tanımlaması
5- Kullanım Materyali
6- Kullanım Uyarıları
7- Menşei
8- EAN Barkodu
9- Güvenlik Uyarıları
10- Son Kullanma Tarihi
11- Metal Burç
12- Hız Çizgisi (Kırmızı : 80m/s)
13- Maksimum Çalışma Hızı (R.P.M)
14- Uluslararası Standart Numarası EN
15- OSA Sertifikası
16- Ürün Hattı



1- Fiberglass takviyeli kağıt
2- Aşındırıcı Karışım
3- Fiberglass
4- Metal Burç
5- Etiket

Ø mm	Ø inch	Dönüş Hızı		
		50 m/s	80 m/s	100 m/s
100	4	9500	15.200	19.100
110	4 3/8	8.500	14.200	16.900
115	4 1/2	8.350	13.300	16.600
125	5	7.600	12.200	15.300
150	6	6.400	10.200	12.700
180	7	5.350	8.600	10.650
230	9	4.800	6.600	8.350
300	12	3.200	5.100	6.300
355	14	2.750	4.400	5.400
400	16	2.400	3.800	4.700

M M	100	115	125	150	180	230	300	355	400	450	500
INCH	4	4 1/2	5	6	7	9	12	14	16	18	24

M M	0,8	1,0	1,6	1,9	2,0	2,5	2,8	3,0	3,2	3,5	4,0	4,4	4,5	6	8
INCH	.03	.040	.045	.045	3/32	3/32	3/32	1/8	1/8	1/8	3/16	3/16	3/16	1/4	5/16

M M	10,0	16,0	20,0	22,23	25,4	32,0
INCH	3/8	5/8	3/4	7/8	1	1 1/4

Alüminyum Oksit (A)

Alüminyum Oksit, sert ve dayanıklı yapısı nedeniyle alaşımlı, alaşımsız ve paslanmaz çelik (Inox) malzemelerde kesme ve taşlama için kullanılır.

Silisyum Karbür (C)

Silisyum Karbür, cam, doğal taş ve dökme demir gibi malzemelerin kesilmesi ve taşlanması için kullanılan çok sert ve kırılabilir bir aşındırıcı tanedir.

Zirkonyum (Z)

Zirkonyum, alaşımlı ve yüksek alaşımlı çelik gibi malzemelerin kesilmesi ve taşlanması için kullanılan sert ve çok dayanıklı bir aşındırıcı tanedir ve aynı zamanda dökme çelik için de kullanılan bir tanedir.

Seramik (CU)

Seramik alümina, yüksek alaşımlı çelik ve sertleştirilmiş çelik gibi malzemelerin kesilmesi ve taşlanması için kullanılan uzun ömürlü, sert ve çok dayanıklı bir aşındırıcı tanedir. Kendiliğinden bileme özelliği ile çok agresif bir taneciktir.

Aşındırıcı Evsaf Açıklaması

Ürünlerimizin etiketinin üzerinde yazan aşındırıcı karışımın malzeme, içerik, sertlik, yapı ve bağlama yöntemi aşağıdaki gibi kodlanmaktadır.



41	AS	30	T	6	BF
ÜRÜN FORMU	KUM TİPİ	KUM BOYUTU	SERTLİK	YAPI	BAĞLAYICI
F41: DÜZ * * Bkz: Ürün Formları	AS: Alüminyum Oksit CS: Silisyum Karbür ZA: Zirkonyum	16-24: Kalın 30-60: Orta 70+: İnce	H-K: Yumuşak L-O: Orta P-S: Sert T-W: Çok Sert	1-3: Yoğun 4-5: Orta 6-8: Seyrek 9-10: Çok Açık	BF= Fenolik Reçine Bağlayıcı

V = Son kullanım tarihi (Üretim Yılı + 3 YIL)

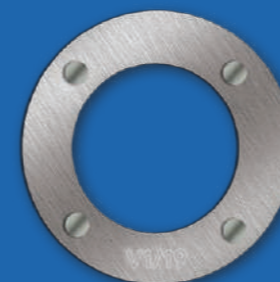

V1 2019
Yılın 1. Ayı Tavsiye Edilen Tüketim Tarihi Yılı

ÖRNEK:
V1/2019 Diskin 2016 yılının 1. ayında üretildiğini göstermektedir.
Tavsiye edilen tüketim tarihi 2019 yılının 1. ayıdır.

Materyal Piktogramları



01 - Alüminyum 02 - Metal 03 - Paslanmaz 04 - Seramik 05 - Beton 06 - Granit 07 - Asfalt 08 - Mermer 09 - Ray 10 - Ahşap 11 - Döküm

Makina Piktogramları

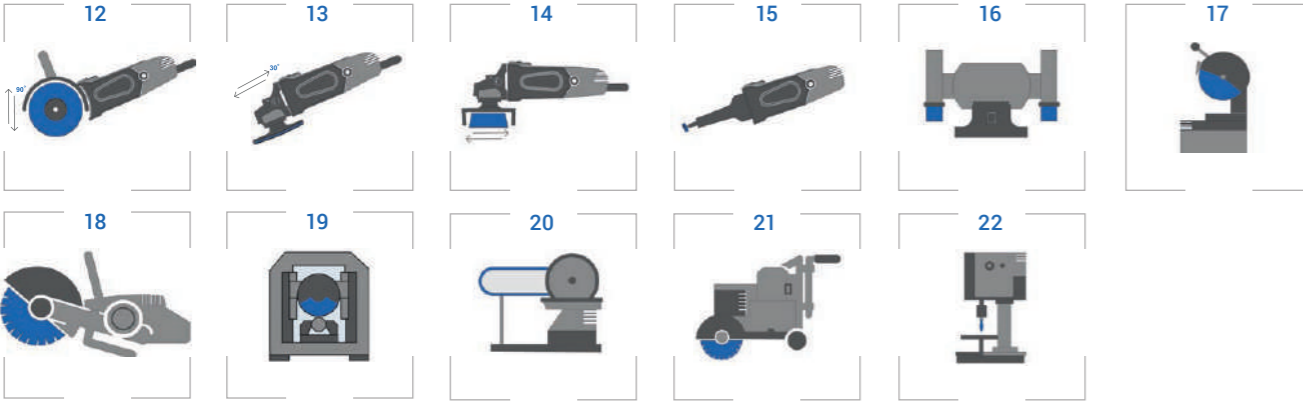

12 - Taşınabilir kesme motoru uygulaması 13 - Taşınabilir taşlama motoru uygulaması 14 - Çanak taşları için taşlama motoru uygulaması 15 - Saplı taşlar için taşlama motoru uygulaması 16 - Taşlama uygulaması 17 - Testere ile kesme uygulaması 18 - Benzinli kesme motoru uygulaması 19 - Sabit tezgah ile kesme uygulaması 20 - Sonsuz bant makinası uygulaması 21 - Beton kesme testeresi uygulaması 22 - Freze makinası uygulaması

Disk Tipi Piktogramları



Güvenlik Piktogramları



YAPILMAMASI GEREKENLER

- Asla eğitimsiz personelin aşındırıcıları kullanmasına, kurmasına, taşımasına ve depolamasına izin vermeyin!
- Güç kaynağının bağlantısını kesmeden diski asla monte etmeyin veya sökmeyin!
- Gerekli işaret ve talimatlara sahip olmayan ve işaretçileri tanımlanamayan diskleri kullanmayın!
- Mil dönüş hızını göstermeyen bir makineye disk takmayın!
- Son kullanma tarihini veya önerilen hizmet ömrünü geçen diskleri kullanmayın!
- Düşürülmüş, hasar görmüş veya uygun olmayan koşullarda saklanmış diskleri kullanmayın!
- Diski takılacak ekipmana zorla sokmayın, delik çapını değiştirmeyin ve diskin aşırı ısınmasına neden olacak bir şey yapmayın!
- Flanşı sıkılamak için ağır kuvvet veya çekiç gibi ekipmanlar kullanmayın ve flanşı genişletmeye çalışmayın!
- Hasarlı, bozuk veya kirli flanşları ve sabitleme vidalarını kullanmayın!
- İyi durumda olmayan veya koruması hasarlı bir makine kullanmayın!
- Disk siperi güvenli ve doğru ayarlanmış bir şekilde yerine takılana kadar makineyi çalıştırmayın!
- Makine çalışır konumda iken yeni veya tekrar takılmış bir aşındırıcı diskin dönüş yönünde asla durmayın!
- Aşındırıcı disk, iş parçası ya da başka bir nesneye temas halindeyken makineyi asla çalıştırmaya başlatmayın!
- Aşındırıcı diskleri asla etiketlerinde belirtilenden daha yüksek devir hızına sahip bir makineye takmayın!
- Asla bir merdiven üzerinde ya da makinenin tam kontrolüne sahip olmadığınız bir pozisyonda çalışmayın!
- Aşındırıcı diski iş parçasına ya da iş parçasını diske asla vurmeyin!
- Özellikle bu amaca uygun olarak tasarlanmadıysa aşındırıcı disklerin yan yüzleri ile asla taşlama yapılmamalıdır!
- Yüzey aşındırmak veya kıvrımlı yüzeyleri kesmek için kesme disklerine asla yan yük uygulamayın!
- Diskin kesim aralığında sekmesine, sıkışmasına ya da takılmasına asla izin vermeyin!
- Tip 27 bombeli çapak alma disklerini dik açıyla ya da kesme amacıyla asla kullanmayınız!
- Diski tavsiye edilmeyen aletler ile kullanmayın.
- Durdurmak için disk yüzüne bastırmayın ve disk çalışmayı durdurana kadar makineyi bir yere koymayın.

YAPILMASI GEREKENLER

- Aşındırıcı ürünün ve makine üreticisinin güvenlik önerilerini kontrol ettiğinizden emin olun.
- Çalışma alanı iyi aydınlatılmış, düzenli, temiz ve engelsiz olmalıdır.
- Kaygan ve düz olmayan zeminlerden kaçınınız ve buz veya karda çalışmayın.
- Yakınızdaki diğer çalışanların kıvılcım ve çapaklardan korunduğundan emin olun.
- Aşındırıcı diskler kolayca zarar görebilir, bu nedenle bunları kullanırken dikkatli olun.
- Taşlama diskini her zaman kuru ve donmayacak koşullarda bir ortamda saklayın ve aşırı sıcaklık değişkenliği gösteren ortamlardan kaçınınız.
- Taşlama diskini yerleştirmeden önce görsel olarak incelenmeli ve hasarlı olmadıklarından emin olunmalıdır.
- Taşlama diskinin uygulamaya uygun özelliklere sahip olduğundan ve üzerindeki işaretlerin eksiksiz ve net olduğundan emin olun.
- Diski yerleştirirken ve sökerken doğru ekipmanları kullandığınızdan emin olun.
- Montaj flanşlarının eşleşen çiftler halinde, temiz, çapaksız ve bozulmamış olduğundan emin olun.
- Diskin kaymasını önlemek için gerektiğinde kurutma kağıdı kullanın.
- Çalışma masasının ve iş parçasının sabitleme aletlerinin güvenli ve doğru bir şekilde konumlandığından emin olun.
- Muhafazayı doğru konuma ayarladığınızdan ve diskin çalışmasına müdahale etmediğinizden emin olun!. Makineyi çalıştırmadan önce, diskin doğru şekilde yerleştirildiğinden emin olmak için taşı elle çevirin.
- Uygun kişisel koruyucu ekipman giyin.
- Diskin ilk kez veya yeniden montajını yaptıktan sonra her seferinde, 30 saniye rölantide çalıştırın. Bu süre zarfında taşın yönünde veya makinenin önünde durmayın!
- Düzgün bir kesme yüzeyi için sabit tezgah disklerini düzenli olarak söküp takın.
- Makineyi kapattıktan sonra diskin doğal yollarla soğumasına müsaade edin.
- İş parçası, taşlama veya kesme sırasında hareket etmesi için düzgün bir şekilde kelepçelenmeli ve bir menegeneye sabitlenmelidir!
- Makineyi kapatmadan önce, taşlama diski üzerinde kalan soğutucunun akmasını kesinlikle bekleyin.
- Disklerin hasar görmesi durumunda inceleme yapılabilmesi adına tüm kalıntıları saklayın.



KESME & TAŞLAMA DİSKLERİ



Silverstar

Goldenstar

Eurocut

Zirkon Power

Blue Power

Alustar

GOLDENSTAR SERİSİ



GOLDENSTAR METAL KESME & TAŞLAMA DİSKLERİ





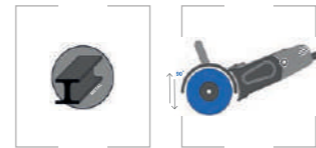

Goldenstar metal kesme ve taşlama diskleri tüm demir ihtiva eden metallere uygun, endüstriyel amaçlı kullanıma hizmet etmektedir. Sürekli yüksek performanslı, daha uzun kesim ve taşlama sağlayan Goldenstar serisi agresif alüminyum oksit aşındırıcı yapısıyla en üst seviyede performansı size sunar.



GOLDENSTAR Serisi METAL KESMEYE ÖZEL DİSKLER



ÖZELLİKLER: Endüstriyel amaçlı kullanım, yüksek performanslı kesim, daha uzun kullanım süresi, ısınma oluşumunu minimuma indiren yapıya sahiptir.

STOK KODU	ÇAP	KALINLIKGÖBEK ÇAPI	SPEŞİFİKASYON	TİP	KUTU / KOLİ	FİYAT
317040	115	2,5 X 22,23 mm	AS 30 T6 BF		100 / 400	34,50 ₺
317070	125	2,5 X 22,23 mm	AS 30 T6 BF		50 / 250	38,00 ₺
317110	180	3,2 X 22,23 mm	AS 30 T6 BF		25 / 150	61,75 ₺
317100	180	3,2 X 22,23 mm	AS 30 T6 BF		20 / 120	61,75 ₺
317140	230	3,2 X 22,23 mm	AS 30 T6 BF		25 / 100	96,00 ₺
317130	230	3,2 X 22,23 mm	AS 30 T6 BF		20 / 80	96,00 ₺



GOLDENSTAR Serisi METAL TAŞLAMAYA ÖZEL DİSKLER

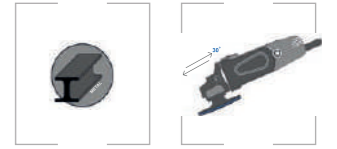

ÖZELLİKLER: Endüstriyel amaçlı kullanım, yüksek verimli taşlama, daha az baskı uygulayarak taşlama, daha uzun kullanım süresi, hızlı taşlamaya rağmen daha az ısınma.

STOK KODU	ÇAP	KALINLIKGÖBEK ÇAPI	SPEŞİFİKASYON	TİP	KUTU / KOLİ	FİYAT
327010	115	6,0 X 22,23 mm	AS 24 R6 BF		40 / 160	56,00 ₺
327020	125	6,0 X 22,23 mm	AS 24 R6 BF		10 / 100	66,00 ₺
327040	180	6,0 X 22,23 mm	AS 24 R6 BF		10 / 60	120,00 ₺
327050	180	8,0 X 22,23 mm	AS 24 R6 BF		10 / 60	145,00 ₺
327060	230	6,0 X 22,23 mm	AS 24 R6 BF		10 / 40	199,00 ₺
327070	230	8,0 X 22,23 mm	AS 24 R6 BF		10 / 30	232,00 ₺



GOLDENSTAR Serisi INOX KESMEYE ÖZEL SÜPER İNCE DİSKLER



ÖZELLİKLER: Endüstriyel amaçlı kullanım, paslanmaz çelik için özel olarak üretilmiştir, yüksek performansla hızlı kesim odaklıdır, ısınma oluşumunu minimuma indiren yapıya sahiptir.

STOK KODU	ÇAP	KALINLIKGÖBEK ÇAPI	SPEŞİFİKASYON	TİP	KUTU / KOLİ	FİYAT
317010	115	1,0 x 22,23 mm	AS 60 Q BF - ROF		50 / 600	34,00 ₺



GOLDENSTAR Serisi METAL KESMEYE ÖZEL SÜPER İNCE DİSKLER

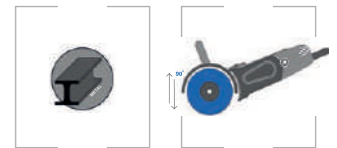

ÖZELLİKLER: Endüstriyel amaçlı kullanım, süper ince yapıyla yüksek performanslı kesim, çok hızlı kesim sayesinde zaman tasarrufu, metal ve döküm kesimi için ideal, ısınma oluşumunu minimuma indiren yapıya sahiptir.

STOK KODU	ÇAP	KALINLIKGÖBEK ÇAPI	SPEŞİFİKASYON	TİP	KUTU / KOLİ	FİYAT
317020	115	1,0 X 22,23 mm	C 30 T BF		50 / 600	29,00 ₺
317030	115	1,6 X 22,23 mm	C 30 T BF		50 / 600	32,00 ₺
317050	125	1,0 X 22,23 mm	C 30 T BF		50 / 500	32,00 ₺
317060	125	1,6 X 22,23 mm	C 30 T BF		50 / 500	34,00 ₺
317080	180	1,6 X 22,23 mm	C 30 T BF		25 / 200	56,00 ₺
317090	180	2,0 X 22,23 mm	C 30 T BF		25 / 200	56,00 ₺
317120	230	2,0 X 22,23 mm	C 30 T BF		25 / 150	83,00 ₺

SILVERSTAR SERİSİ



SILVERSTAR METAL KESME & TAŞLAMA DİSKLERİ

Silverstar metal kesme ve taşlama diskleri tüm demir ihtiva eden metallere uygun, genel amaçlı kullanıma hizmet etmektedir. Sürekli yüksek performanslı kesim ve taşlama sağlayan Silverstar serisi ağır sanayiye oldukça uygundur. Silverstar serisi fiyat performans optimizasyonunu size en iyi şekilde sunar.

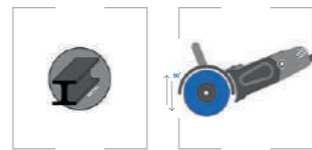

SILVERSTAR Serisi METAL KESMEYE ÖZEL DİSKLER

ÖZELLİKLER: Ağır sanayiye uygun, tüm demir ihtiva eden metallere uygun, sürekli yüksek performanslı kesme, kalite ve fiyat optimizasyonu.

STOK KODU	ÇAP	KALINLIKGÖBEK ÇAPI	SPEŞİFİKASYON	TİP	KUTU / KOLİ	FİYAT
311030	100	2,5 X 16,00 mm	A 36 R BF		50 / 450	27,00 ₺
311080	115	2,5 X 22,23 mm	A 36 R BF		100 / 400	26,00 ₺
311070	115	2,5 X 22,23 mm	A 36 R BF		100 / 400	26,00 ₺
311130	125	2,5 X 22,23 mm	A 36 R BF		25 / 250	29,00 ₺
311120	125	2,5 X 22,23 mm	A 36 R BF		25 / 250	29,00 ₺
311491	125	3,0 X 22,23 mm	A 36 R BF		25 / 200	32,00 ₺
311492	125	3,0 X 22,23 mm	A 36 R BF		25 / 200	32,00 ₺
311220	180	3,0 X 22,23 mm	A 36 R BF		25 / 150	49,00 ₺
311210	180	3,2 X 22,23 mm	A 36 R BF		20 / 120	49,00 ₺
311270	230	3,0 X 22,23 mm	A 36 R BF		25 / 100	80,00 ₺
311260	230	3,2 X 22,23 mm	A 36 R BF		20 / 80	80,00 ₺



SILVERSTAR Serisi METAL TAŞLAMAYA ÖZEL DİSKLER

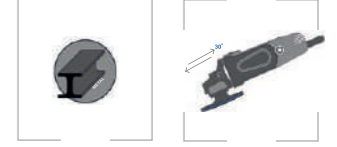

ÖZELLİKLER: Ağır sanayiye uygun, tüm demir ihtiva eden metallere uygun, sürekli yüksek performanslı taşlama, kalite ve fiyat optimizasyonu.

STOK KODU	ÇAP	KALINLIKGÖBEK ÇAPI	SPEŞİFİKASYON	TİP	KUTU / KOLİ	FİYAT
321010	100	6,0 X 16,00 mm	A 24 P BF		10 / 180	48,00 ₺
321020	115	4,0 X 22,23 mm	A 24 P BF		25 / 300	49,00 ₺
321030	115	6,0 X 22,23 mm	A 24 P BF		40 / 160	46,50 ₺
321050	125	4,0 X 22,23 mm	A 24 P BF		25 / 250	56,00 ₺
321060	125	6,0 X 22,23 mm	A 24 P BF		10 / 100	54,00 ₺
321090	180	4,0 X 22,23 mm	A 24 P BF		25 / 150	74,00 ₺
321110	180	6,0 X 22,23 mm	A 24 P BF		10 / 60	96,00 ₺
321120	180	8,0 X 22,23 mm	A 24 P BF		10 / 60	114,00 ₺
321080	180	10,0 X 22,23 mm	A 24 P BF		10 / 50	145,00 ₺
321150	230	6,0 X 22,23 mm	A 24 P BF		10 / 40	160,00 ₺
321160	230	8,0 X 22,23 mm	A 24 P BF		10 / 30	188,00 ₺
321130	230	10,0 X 22,23 mm	A 24 P BF		10 / 30	230,00 ₺



SILVERSTAR Serisi METAL KESMEYE ÖZEL SÜPER İNCE DİSKLER

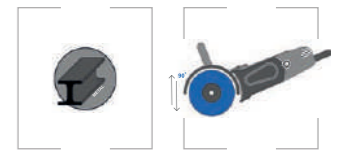

ÖZELLİKLER: Ağır sanayiye uygun, tüm demir ihtiva eden metallere uygun, sürekli yüksek performanslı kesme, kalite ve fiyat optimizasyonu.

STOK KODU	ÇAP	KALINLIKGÖBEK ÇAPI	SPEŞİFİKASYON	TİP	KUTU / KOLİ	FİYAT
311040	115	1,0 X 22,23 mm	A 40 R BF		50 / 600	21,50 ₺
311061	115	1,6 X 22,23 mm	A 40 R BF		50 / 600	24,00 ₺
311100	125	1,0 X 22,23 mm	A 40 R BF		50 / 500	24,00 ₺
311110	125	1,6 X 22,23 mm	A 40 R BF		50 / 500	27,00 ₺
311092	180	1,6 X 22,23 mm	A 40 R BF		25 / 200	46,00 ₺
311091	180	2,0 X 22,23 mm	A 40 R BF		25 / 200	46,00 ₺
311250	230	2,0 X 22,23 mm	A 40 R BF		25 / 150	72,00 ₺

EUROCUT SERİSİ



EUROCUT METAL KESME & TAŞLAMA DİSKLERİ

Eurocut metal kesme ve taşlama diskleri tüm demir ihtiva eden metallere uygun, genel amaçlı kullanıma hizmet etmektedir. Sürekli yüksek performanslı kesim ve taşlama sağlayan Eurocut serisi ağır sanayiye oldukça uygundur. Eurocut serisi fiyat performans optimizasyonunu size en iyi şekilde sunar.



EUROCUT Serisi METAL KESMEYE ÖZEL DİSKLER

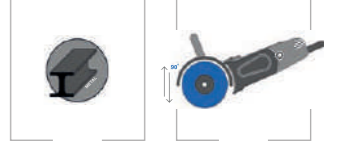

ÖZELLİKLER: Ağır sanayiye uygun, tüm demir ihtiva eden metallere uygun, sürekli yüksek performanslı kesme, kalite ve fiyat optimizasyonu.

STOK KODU	ÇAP	KALINLIKXGÖBEK ÇAPI	SPESİFİKASYON	TİP	KUTU / KOLİ	FİYAT
311440	100	2,5 X 16,00 mm	AS 36 T BF		25 / 450	27,00 ₺
311460	115	2,5 X 22,23 mm	AS 36 T BF		100 / 400	26,00 ₺
311450	115	2,5 X 22,23 mm	AS 36 T BF		100 / 400	26,00 ₺
311480	125	2,5 X 22,23 mm	AS 36 T BF		25 / 250	29,00 ₺
311690	125	2,5 X 22,23 mm	AS 36 T BF		25 / 250	29,00 ₺
311510	180	3,2 X 22,23 mm	AS 36 T BF		25 / 150	49,00 ₺
311500	180	3,2 X 22,23 mm	AS 36 T BF		20 / 120	49,00 ₺
311550	230	3,2 X 22,23 mm	AS 36 T BF		25 / 100	80,00 ₺
311540	230	3,2 X 22,23 mm	AS 36 T BF		20 / 80	80,00 ₺



EUROCUT Serisi METAL TAŞLAMAYA ÖZEL DİSKLER

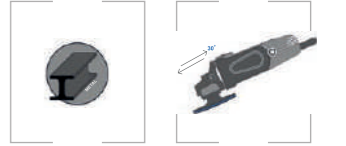

ÖZELLİKLER: Ağır sanayiye uygun, tüm demir ihtiva eden metallere uygun, sürekli yüksek performanslı taşlama, kalite ve fiyat optimizasyonu.

STOK KODU	ÇAP	KALINLIKXGÖBEK ÇAPI	SPESİFİKASYON	TİP	KUTU / KOLİ	FİYAT
321170	100	6,0 X 16,00 mm	AS 24 R BF		10 / 180	48,00 ₺
321180	115	4,0 X 22,23 mm	AS 24 R BF		25 / 300	49,00 ₺
321190	115	6,0 X 22,23 mm	AS 24 R BF		40 / 160	46,50 ₺
321200	125	4,0 X 22,23 mm	AS 24 R BF		25 / 250	56,00 ₺
321210	125	6,0 X 22,23 mm	AS 24 R BF		10 / 100	54,00 ₺
321240	180	4,0 X 22,23 mm	AS 24 R BF		25 / 150	74,00 ₺
321250	180	6,0 X 22,23 mm	AS 24 R BF		10 / 60	96,00 ₺
321260	180	8,0 X 22,23 mm	AS 24 R BF		10 / 60	114,00 ₺
321230	180	10,0 X 22,23 mm	AS 24 R BF		10 / 50	145,00 ₺
321280	230	6,0 X 22,23 mm	AS 24 R BF		10 / 40	160,00 ₺
321290	230	8,0 X 22,23 mm	AS 24 R BF		10 / 30	188,00 ₺
321270	230	10,0 X 22,23 mm	AS 24 R BF		10 / 30	230,00 ₺

EUROCUT FAST SERİSİ



EUROCUT FAST METAL KESME & TAŞLAMA DİSKLERİ

Eurocut Fast metal kesme ve taşlama diskleri tüm demir ihtiva eden metallere uygun, endüstriyel amaçlı kullanıma hizmet etmektedir. Birim zamanda çok hızlı kesim ve taşlama yapan Eurocut Fast serisi çok sert metallerin kesimi için idealdir. Eurocut Fast serisi fiyat performans optimizasyonunu size en iyi şekilde sunar.



EUROCUT FAST Serisi METAL KESMEYE ÖZEL DİSKLER

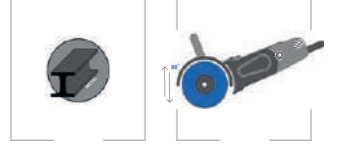

ÖZELLİKLER: Endüstriyel kullanıma uygun, tüm demir ihtiva eden metallere uygun, birim zamanda çok hızlı kesim, çok sert metaller için ideal.

STOK KODU	ÇAP	KALINLIKXGÖBEK ÇAPI	SPESİFİKASYON	TİP	KUTU / KOLİ	FİYAT
311600	100	2,5 X 16,00 mm	A 30 N BF		25 / 450	27,00 ₺
311620	115	2,5 X 22,23 mm	A 30 N BF		100 / 400	26,00 ₺
311610	115	2,5 X 22,23 mm	A 30 N BF		100 / 400	26,00 ₺
311640	125	2,5 X 22,23 mm	A 30 N BF		25 / 250	29,00 ₺
311630	125	2,5 X 22,23 mm	A 30 N BF		25 / 250	29,00 ₺
311660	180	3,2 X 22,23 mm	A 30 N BF		25 / 150	49,00 ₺
311650	180	3,2 X 22,23 mm	A 30 N BF		20 / 120	49,00 ₺
311680	230	3,2 X 22,23 mm	A 30 N BF		25 / 100	80,00 ₺
311670	230	3,2 X 22,23 mm	A 30 N BF		20 / 80	80,00 ₺



EUROCUT FAST Serisi METAL TAŞLAMAYA ÖZEL DİSKLER

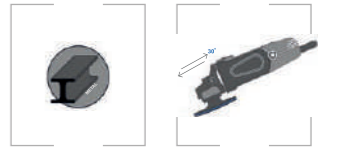

ÖZELLİKLER: Endüstriyel kullanıma uygun, birim zamanda çok hızlı taşlama, demir işleme kaynak ve döküm çapakları ve çok sert metallerin taşlanmasında ideal.

STOK KODU	ÇAP	KALINLIKXGÖBEK ÇAPI	SPESİFİKASYON	TİP	KUTU / KOLİ	FİYAT
321300	100	6,0 X 16,00 mm	A 24 N BF		10 / 180	48,00 ₺
321310	115	6,0 X 22,23 mm	A 24 N BF		40 / 160	46,50 ₺
321320	125	6,0 X 22,23 mm	A 24 N BF		10 / 100	54,00 ₺
321340	180	6,0 X 22,23 mm	A 24 N BF		10 / 60	96,00 ₺
321350	180	8,0 X 22,23 mm	A 24 N BF		10 / 60	114,00 ₺
321330	180	10,0 X 22,23 mm	A 24 N BF		10 / 50	145,00 ₺
321370	230	6,0 X 22,23 mm	A 24 N BF		10 / 40	160,00 ₺
321380	230	8,0 X 22,23 mm	A 24 N BF		10 / 30	188,00 ₺
321360	230	10,0 X 22,23 mm	A 24 N BF		10 / 30	230,00 ₺

ZIRKON / CERAMIC POWER SERİSİ



ZIRKON / CERAMIC POWER DÖKÜM TAŞLAMA DİSKLERİ





Zirkon Power ve Ceramic Power döküm kesme ve taşlama diskleri pik döküm ve çelik döküm gibi materyallerde kullanılan çok yüksek performanslı disklerdir. En üst kalite zirkonyum aşındırıcı içeren Zirkon Power ve seramik aşındırıcı içeren Ceramic Power diskler size en üst performansı sunar.

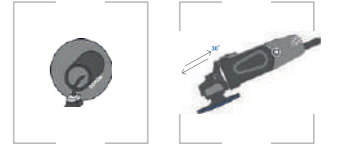

ZIRKON POWER Serisi DÖKÜM TAŞLAMAYA ÖZEL YÜKSEK PERFORMANSLI DİSKLER



ÖZELLİKLER: Pik döküm ve çelik dökümde kullanılır, çok yüksek taşlama performansı, üst kalite zirkonyum aşındırıcı, çok hızlı çapak alma performansı, uzun ömürlü ürün.





STOK KODU	ÇAP	KALINLIKGÖBEK ÇAPI	SPESİFİKASYON	TİP	KUTU / KOLİ	FİYAT
325020	115	7,0 X 22,23 mm	ZA 24 R BF		40 / 160	107,00 ₺
325030	125	7,0 X 22,23 mm	ZA 24 R BF		10 / 100	120,00 ₺
325040	180	7,0 X 22,23 mm	ZA 24 R BF		10 / 60	224,00 ₺
325050	230	7,0 X 22,23 mm	ZA 24 R BF		10 / 60	375,00 ₺
315111 / 315112	230	4,2 X 22,23 mm	ZA 30 T BF		25 / 100 - 20 / 80	380,00 ₺

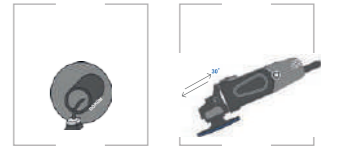

CERAMIC POWER Serisi DÖKÜM TAŞLAMAYA ÖZEL ULTRA PERFORMANSLI DİSKLER



ÖZELLİKLER: Pik döküm ve çelik dökümde kullanılır, ultra taşlama performansı, ultra kalite seramik aşındırıcı, ultra hızlı çapak alma performansı, uzun ömürlü ürün.

STOK KODU	ÇAP	KALINLIKGÖBEK ÇAPI	SPESİFİKASYON	TİP	KUTU / KOLİ	FİYAT
328010	115	7,0 X 22,23 mm	CO 24 R BF		40 / 160	155,00 ₺
328020	125	7,0 X 22,23 mm	CO 24 R BF		10 / 100	175,00 ₺
328030	180	7,0 X 22,23 mm	CO 24 R BF		10 / 60	325,00 ₺
328040	230	7,0 X 22,23 mm	CO 24 R BF		10 / 60	580,00 ₺
318060 / 318061	230	4,2 X 22,23 mm	CO 30 T BF		25 / 100 - 20 / 80	590,00 ₺



BLUE POWER INOX SERİSİ



BLUE POWER INOX KESME & TAŞLAMA DİSKLERİ

Blue Power kesme ve taşlama diskleri inox malzemeye (paslanmaz çelik) uygun imal edilmiş olup, sürekli yüksek performanslı kesim ve taşlama yaparken ısınmayı önleyen yapısı sayesinde uyguladığı materyali yakmaz ve bozmaz. Paslanmaya sebep olan demir, kükürt ve klor içermeyen bu ürün uzun ömürlü yapısıyla paslanmaz çeliklerde en üst performansı sunar.



BLUE POWER Serisi INOX KESMEYE ÖZEL DİSKLER



ÖZELLİKLER: Yüksek performanslı kesim, inox (paslanmaz) için özel olarak imal edilmiştir, ısınma oluşumunu önleyen yapı sayesinde kesim yapılan materyali yakmaz ve bozmaz, demir, kükürt ve klor içermez.







STOK KODU	ÇAP	KALINLIKGÖBEK ÇAPI	SPEŞİFİKASYON	TİP	KUTU / KOLİ	FİYAT
312030	100	3,0 X 16,00 mm	AS 30 R BF - ROF		25 / 450	31,00 ₺
312020	100	3,0 X 16,00 mm	AS 30 R BF - ROF		25 / 450	31,00 ₺
312080	115	3,0 X 22,23 mm	AS 30 R BF - ROF		100 / 400	30,00 ₺
312070	115	3,0 X 22,23 mm	AS 30 R BF - ROF		100 / 400	30,00 ₺
312120	125	3,0 X 22,23 mm	AS 30 R BF - ROF		25 / 250	35,00 ₺
312190	180	3,0 X 22,23 mm	AS 30 R BF - ROF		25 / 150	55,00 ₺
312170	180	3,0 X 22,23 mm	AS 30 R BF - ROF		20 / 120	55,00 ₺
312250	230	3,0 X 22,23 mm	AS 30 R BF - ROF		25 / 100	84,00 ₺
312230	230	3,0 X 22,23 mm	AS 30 R BF - ROF		20 / 80	84,00 ₺



BLUE POWER Serisi INOX TAŞLAMAYA ÖZEL DİSKLER



ÖZELLİKLER: Yüksek performanslı kesim, inox (paslanmaz) için özel olarak imal edilmiştir, pas ve asite dayanımlı çeliklerin taşlanmasında işlem yapılan materyali yakmaz ve bozmaz, demir, kükürt ve klor içermez.

STOK KODU	ÇAP	KALINLIKGÖBEK ÇAPI	SPEŞİFİKASYON	TİP	KUTU / KOLİ	FİYAT
322010	100	6,0 X 16,00 mm	AS 24 07 BF - ROF		10 / 180	54,00 ₺
322020	115	6,0 X 22,23 mm	AS 24 07 BF - ROF		40 / 160	53,00 ₺
322030	125	6,0 X 22,23 mm	AS 24 07 BF - ROF		10 / 100	62,00 ₺
322050	180	6,0 X 22,23 mm	AS 24 07 BF - ROF		10 / 60	112,00 ₺
322060	180	8,0 X 22,23 mm	AS 24 07 BF - ROF		10 / 60	140,00 ₺
322070	230	6,0 X 22,23 mm	AS 24 07 BF - ROF		10 / 40	172,00 ₺
322080	230	8,0 X 22,23 mm	AS 24 07 BF - ROF		10 / 30	220,00 ₺



BLUE POWER Serisi INOX KESMEYE ÖZEL SÜPER İNCE DİSKLER



ÖZELLİKLER: Yüksek performanslı hızlı kesim, inox (paslanmaz) için özel olarak imal edilmiştir, ısınma yapmaz, küçük ölçekli (115-125 Çap) ve orta ölçekli (180-230) materyaller için ideal ürün, demir, kükürt ve klor içermez.

STOK KODU	ÇAP	KALINLIKGÖBEK ÇAPI	SPEŞİFİKASYON	TİP	KUTU / KOLİ	FİYAT
312050	115	1,0 X 22,23 mm	AS 60 Q BF - ROF		50 / 600	21,00 ₺
312060	115	1,6 X 22,23 mm	AS 60 Q BF - ROF		50 / 600	26,00 ₺
312090	125	1,0 X 22,23 mm	AS 60 Q BF - ROF		50 / 500	25,00 ₺
312100	125	1,6 X 22,23 mm	AS 60 Q BF - ROF		50 / 500	29,00 ₺
312150	180	1,6 X 22,23 mm	AS 36 Q BF - ROF		25 / 200	48,50 ₺
312160	180	2,0 X 22,23 mm	AS 36 Q BF - ROF		25 / 200	48,50 ₺
312210	230	2,0 X 22,23 mm	AS 36 Q BF - ROF		25 / 150	75,00 ₺

SILVERSTAR SC SERİSİ



SILVERSTAR SC DÖKÜM, DOĞAL VE SENTETİK TAŞLAR KESME & TAŞLAMA DİSKLERİ



Silverstar SC kesme ve taşlama diskleri döküm, sentetik ve doğal taşlara uygun, yüksek kaliteli silisyum karbür aşındırıcı ile rahat kesim işlemi sağlar. Sürekli yüksek performanslı kesim ve taşlama yaparken malzemeye zarar vermeden en iyi sonucu size sunar.



SILVERSTAR SC Serisi
DÖKÜM, DOĞAL VE
SENTETİK TAŞLAR TAŞLA-
MAYA ÖZEL DİSKLER



ÖZELLİKLER: Döküm, doğal ve sentetik taşların taşlanması için ideal, yüksek kaliteli silisyum karbür aşındırıcı ile rahat taşlama, taşlama yapılan materyalde pürüzsüz yüzey, uzun ömürlü ürün.

STOK KODU	ÇAP	KALINLIKGÖBEK ÇAPI	SPESİFİKASYON	TİP	KUTU / KOLİ	FİYAT
323010	100	6,0 X 16,00 mm	CS 24 R BF		10 / 180	54,00 ₺
323020	115	6,0 X 22,23 mm	CS 24 R BF		40 / 160	55,00 ₺
323030	125	6,0 X 22,23 mm	CS 24 R BF		10 / 100	68,00 ₺
323040	180	6,0 X 22,23 mm	CS 24 R BF		10 / 60	110,00 ₺
323050	180	8,0 X 22,23 mm	CS 24 R BF		10 / 60	139,00 ₺
323060	230	6,0 X 22,23 mm	CS 24 R BF		10 / 40	180,00 ₺
323070	230	8,0 X 22,23 mm	CS 24 R BF		10 / 30	218,00 ₺



SILVERSTAR SC Serisi
DÖKÜM, DOĞAL VE
SENTETİK TAŞLAR
KESMEYE ÖZEL DİSKLER

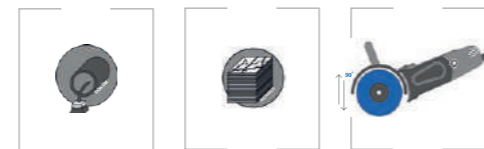

ÖZELLİKLER: Döküm, doğal ve sentetik taşların kesimi için ideal, yüksek kaliteli silisyum karbür aşındırıcı ile rahat kesim, malzemeye zarar vermeden düzgün kesim, uzun ömürlü ürün.



STOK KODU	ÇAP	KALINLIKGÖBEK ÇAPI	SPESİFİKASYON	TİP	KUTU / KOLİ	FİYAT
313010	100	2,5 X 16,00 mm	C 30 T BF		25 / 450	30,00 ₺
313030	115	3,0 X 22,23 mm	C 30 T BF		100 / 400	32,00 ₺
313020	115	3,0 X 22,23 mm	C 30 T BF		100 / 400	32,00 ₺
313040	125	3,0 X 22,23 mm	C 30 T BF		25 / 250	36,00 ₺
313041	125	3,0 X 22,23 mm	C 30 T BF		25 / 250	36,00 ₺
313060	180	3,0 X 22,23 mm	C 30 T BF		25 / 150	58,00 ₺
313050	180	3,2 X 22,23 mm	C 30 T BF		20 / 120	58,00 ₺
313080	230	3,0 X 22,23 mm	C 30 T BF		25 / 100	95,00 ₺
313070	230	3,2 X 22,23 mm	C 30 T BF		20 / 80	95,00 ₺



SILVERSTAR SC Serisi
MERMER, SERAMİK VE
TUĞLA KESMEYE ÖZEL
DİSKLER



ÖZELLİKLER: Mermer, seramik ve tuğla için özel ürün, yüksek kaliteli silisyum karbür aşındırıcı ile rahat kesim işlemi sağlar, uzun ömürlü ürün.

STOK KODU	ÇAP	KALINLIKGÖBEK ÇAPI	SPESİFİKASYON	TİP	KUTU / KOLİ	FİYAT
313051	180	3,2 X 22,23 mm	CS 30 T BF		20 / 120	70,00 ₺
313090	230	4,0 X 22,23 mm	CS 30 T BF		20 / 80	115,00 ₺

SILVERSTAR PİK SERİSİ



SILVERSTAR PİK DÖKÜM KESME & TAŞLAMA DİSKLERİ

Silverstar PİK döküm kesme ve taşlama diskleri tüm pik döküm, gri döküm ve sfero döküm malzemeleri için özel bir üründür. Yüksek kaliteli silisyum karbür aşındırıcı sayesinde sürekli yüksek performanslı kesim ve taşlama sağlayan Silverstar uzun ömürlü yapısıyla kalite fiyat optimizasyonunu size en iyi şekilde sunar.



SILVERSTAR PİK Serisi DÖKÜM KESMEYE ÖZEL DİSKLER

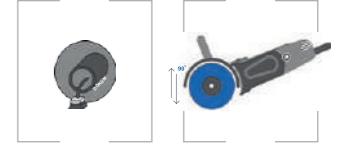

ÖZELLİKLER: Pik döküm, gri döküm ve sfero döküm malzemelerine özel, yüksek kaliteli silisyum karbür aşındırıcı, kalite fiyat optimizasyonu, uzun ömürlü ürün.

STOK KODU	ÇAP	KALINLIKXGÖBEK ÇAPI	SPESİFİKASYON	TİP	KUTU / KOLİ	FİYAT
314010	100	2,5 X 16,00 mm	CS 30 T BF		25 / 450	30,00 ₺
314030	115	2,5 X 22,23 mm	CS 30 T BF		100 / 400	32,00 ₺
314020	115	2,5 X 22,23 mm	CS 30 T BF		100 / 400	32,00 ₺
314040	125	2,5 X 22,23 mm	CS 30 T BF		25 / 250	36,00 ₺
314060	180	3,2 X 22,23 mm	CS 30 T BF		25 / 150	58,00 ₺
314050	180	3,2 X 22,23 mm	CS 30 T BF		20 / 120	58,00 ₺
314080	230	3,2 X 22,23 mm	CS 30 T BF		25 / 100	95,00 ₺
314070	230	3,2 X 22,23 mm	CS 30 T BF		20 / 80	95,00 ₺



SILVERSTAR PİK Serisi DÖKÜM KESMEYE ÖZEL DİSKLER

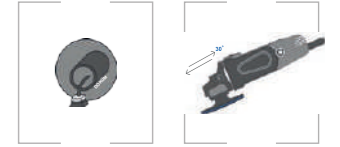

ÖZELLİKLER: Pik döküm, gri döküm ve sfero döküm malzemelerine özel, yüksek kaliteli silisyum karbür aşındırıcı, kalite fiyat optimizasyonu, uzun ömürlü ürün.

STOK KODU	ÇAP	KALINLIKXGÖBEK ÇAPI	SPESİFİKASYON	TİP	KUTU / KOLİ	FİYAT
324010	100	6,0 X 16,00 mm	CS 24 R BF		10 / 180	54,00 ₺
324020	115	6,0 X 22,23 mm	CS 24 R BF		40 / 160	55,00 ₺
324030	125	6,0 X 22,23 mm	CS 24 R BF		10 / 100	68,00 ₺
324040	180	6,0 X 22,23 mm	CS 24 R BF		10 / 60	110,00 ₺
324050	180	8,0 X 22,23 mm	CS 24 R BF		10 / 60	139,00 ₺
324060	230	6,0 X 22,23 mm	CS 24 R BF		10 / 40	180,00 ₺
324070	230	8,0 X 22,23 mm	CS 24 R BF		10 / 30	218,00 ₺



ALUSTAR SERİSİ



ALUSTAR ALÜMİNYUM KESME & TAŞLAMA DİSKLERİ

Alustar alüminyum kesme ve taşlama diskleri alüminyum içeren metallerin kesimine uygundur. Yüksek kaliteli alüminyum oksit aşındırıcı sayesinde sürekli yüksek performanslı kesim ve taşlama sağlayan Alustar serisi uzun ömürlü yapısıyla kalite ve fiyat optimizasyonunu en iyi şekilde sunar.



ALUSTAR Serisi ALÜMİNYUM KESMEYE ÖZEL DİSKLER

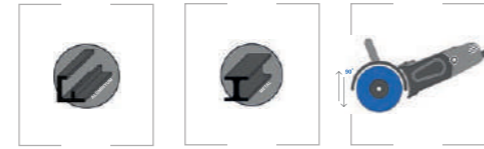

ÖZELLİKLER: Alüminyum içeren metallerin kesimine özel, yüksek kaliteli alüminyum oksit aşındırıcı ile hızlı kesim işlemi, kalite fiyat optimizasyonu, uzun ömürlü ürün.

STOK KODU	ÇAP	KALINLIKGÖBEK ÇAPI	SPEŞİFİKASYON	TİP	KUTU / KOLİ	FİYAT
316010	100	2,5 X 16,00 mm	A 36 R BF - ALU		25 / 450	35,00 ₺
316050	115	2,5 X 22,23 mm	A 36 R BF - ALU		100 / 400	36,00 ₺
316040	115	2,5 X 22,23 mm	A 36 R BF - ALU		100 / 400	36,00 ₺
316090	125	2,5 X 22,23 mm	A 36 R BF - ALU		25 / 250	40,00 ₺
316080	125	2,5 X 22,23 mm	A 36 R BF - ALU		25 / 250	40,00 ₺
316130	180	3,2 X 22,23 mm	A 36 R BF - ALU		25 / 150	63,00 ₺
316120	180	3,2 X 22,23 mm	A 36 R BF - ALU		20 / 120	63,00 ₺
316170	230	3,2 X 22,23 mm	A 36 R BF - ALU		25 / 100	100,00 ₺
316160	230	3,2 X 22,23 mm	A 36 R BF - ALU		20 / 80	100,00 ₺



ALUSTAR Serisi ALÜMİNYUM TAŞLAMAYA ÖZEL DİSKLER



ÖZELLİKLER: Alüminyum içeren metallerin taşlama özel, yüksek kaliteli alüminyum oksit aşındırıcı ile hızlı taşlama işlemi, kalite fiyat optimizasyonu, uzun ömürlü ürün.

STOK KODU	ÇAP	KALINLIKGÖBEK ÇAPI	SPEŞİFİKASYON	TİP	KUTU / KOLİ	FİYAT
326010	100	6,0 X 16,00 mm	AS 24 P BF - ALU		10 / 180	55,00 ₺
326020	115	6,0 X 22,23 mm	AS 24 P BF - ALU		40 / 160	59,00 ₺
326030	125	6,0 X 22,23 mm	AS 24 P BF - ALU		10 / 100	70,00 ₺
326040	180	6,0 X 22,23 mm	AS 24 P BF - ALU		10 / 60	114,00 ₺
326050	180	8,0 X 22,23 mm	AS 24 P BF - ALU		10 / 60	142,00 ₺
326060	230	6,0 X 22,23 mm	AS 24 P BF - ALU		10 / 40	177,00 ₺
326070	230	8,0 X 22,23 mm	AS 24 P BF - ALU		10 / 30	225,00 ₺



ALUSTAR Serisi ALÜMİNYUM KESMEYE ÖZEL SÜPER İNCE DİSKLER



ÖZELLİKLER: Alüminyum içeren metallerin taşlama özel, yüksek kaliteli alüminyum oksit aşındırıcı ile hızlı taşlama işlemi, ısınma yapmayan ürün, kalite fiyat optimizasyonu, uzun ömürlü ürün.

STOK KODU	ÇAP	KALINLIKGÖBEK ÇAPI	SPEŞİFİKASYON	TİP	KUTU / KOLİ	FİYAT
316020	115	1,0 X 22,23 mm	AS 60 Q BF - ALU		50 / 600	29,00 ₺
316030	115	1,6 X 22,23 mm	AS 60 Q BF - ALU		50 / 600	30,00 ₺
316060	125	1,0 X 22,23 mm	AS 60 Q BF - ALU		50 / 500	33,00 ₺
316070	125	1,6 X 22,23 mm	AS 60 Q BF - ALU		50 / 500	35,00 ₺
316100	180	1,6 X 22,23 mm	AS 60 Q BF - ALU		25 / 200	60,00 ₺
316110	180	2,0 X 22,23 mm	AS 60 Q BF - ALU		25 / 200	60,00 ₺
316140	230	2,0 X 22,23 mm	AS 60 Q BF - ALU		25 / 150	80,00 ₺

SABİT TEZGAH SERİSİ



SABİT TEZGAH KESME DİSKLERİ

Sabit Tezgaç kesme diskleri sabit ve taşınabilir tezgahlarda kullanılmak üzere imal edilen ürünler demir ve çelik, mermer ve sentetik taş, paslanmaz çelik ve alüminyuma uygun olarak 4 farklı kategoride üretilen büyük çaplı ürünlerdir. Sabit Tezgaç kesme diskleri serisi uzun ömürlü yapısıyla kalite ve fiyat optimizasyonunu en iyi şekilde sunar.



NK SILVERSTAR Serisi METAL KESMEYE ÖZEL SABİT TEZGAH DİSKLERİ



ÖZELLİKLER: Sabit ve taşınabilir tezgahlarda kullanıma özel ürün, demir içeren metallerin kesimine uygun, yüksek performanslı kesim, uzun ömürlü ürün.

STOK KODU	ÇAP	KALINLIKGÖBEK ÇAPI	SPESİFİKASYON	TİP	KUTU / KOLİ	FİYAT
311310	300	3,0 X 25,40 mm	A 36 N BF	—	25	144,00 ₺
311320	300	3,0 X 30,00 mm	A 36 N BF	—	25	144,00 ₺
311340	355	2,8 X 25,40 mm	A 36 N BF	—	20	185,00 ₺
311341	355	2,8 X 30,00 mm	A 36 N BF	—	20	185,00 ₺
311350	355	3,2 X 25,40 mm	A 36 N BF	—	20	199,00 ₺
311360	355	3,2 X 30,00 mm	A 36 N BF	—	20	199,00 ₺
311390	400	4,5 X 40,00 mm	A 36 T BF	—	10	320,00 ₺



SC EUROSTAR Serisi MERMER VE SENTETİK TAŞLAR KESMEYE ÖZEL SABİT TEZGAH DİSKLERİ



ÖZELLİKLER: Sabit ve taşınabilir tezgahlarda kullanıma özel ürün, doğal ve sentetik taşların kesimine uygun, yüksek performanslı kesim, uzun ömürlü ürün.

STOK KODU	ÇAP	KALINLIKGÖBEK ÇAPI	SPESİFİKASYON	TİP	KUTU / KOLİ	FİYAT
313110	300	3,0 X 25,40 mm	C 24 T BF	—	25	170,00 ₺
313120	300	3,0 X 30,00 mm	C 24 T BF	—	25	170,00 ₺
313140	355	3,5 X 30,00 mm	C 24 T BF	—	20	255,00 ₺
313160	400	4,5 X 40,00 mm	C 24 T BF	—	10	380,00 ₺



INOX BLUE POWER Serisi INOX KESMEYE ÖZEL SABİT TEZGAH DİSKLERİ



ÖZELLİKLER: Sabit ve taşınabilir tezgahlarda kullanıma özel ürün, paslanmaz çelik kesimine uygun, yüksek performanslı kesim, uzun ömürlü ürün.

STOK KODU	ÇAP	KALINLIKGÖBEK ÇAPI	SPESİFİKASYON	TİP	KUTU / KOLİ	FİYAT
312280	300	3,0 X 25,40 mm	AS 30 R BF	—	25	210,00 ₺
312290	300	3,0 X 30,00 mm	AS 30 R BF	—	25	210,00 ₺
312320	355	3,5 X 30,00 mm	AS 30 R BF	—	20	310,00 ₺
312330	400	4,5 X 40,00 mm	AS 30 R BF	—	10	410,00 ₺



ALU ALUSTAR Serisi ALÜMİNYUM KESMEYE ÖZEL SABİT TEZGAH DİSKLERİ



ÖZELLİKLER: Sabit ve taşınabilir tezgahlarda kullanıma özel ürün, alüminyum kesimine uygun, yüksek performanslı kesim, uzun ömürlü ürün.

STOK KODU	ÇAP	KALINLIKGÖBEK ÇAPI	SPESİFİKASYON	TİP	KUTU / KOLİ	FİYAT
316180	300	3,0 X 25,40 mm	AS 36 R BF	—	25	187,00 ₺
316190	300	3,0 X 30,00 mm	AS 36 R BF	—	25	187,00 ₺
316210	355	3,5 X 30,00 mm	AS 36 R BF	—	20	270,00 ₺
316220	400	4,5 X 40,00 mm	AS 36 R BF	—	10	380,00 ₺

ÖZEL DİSKLER SERİSİ

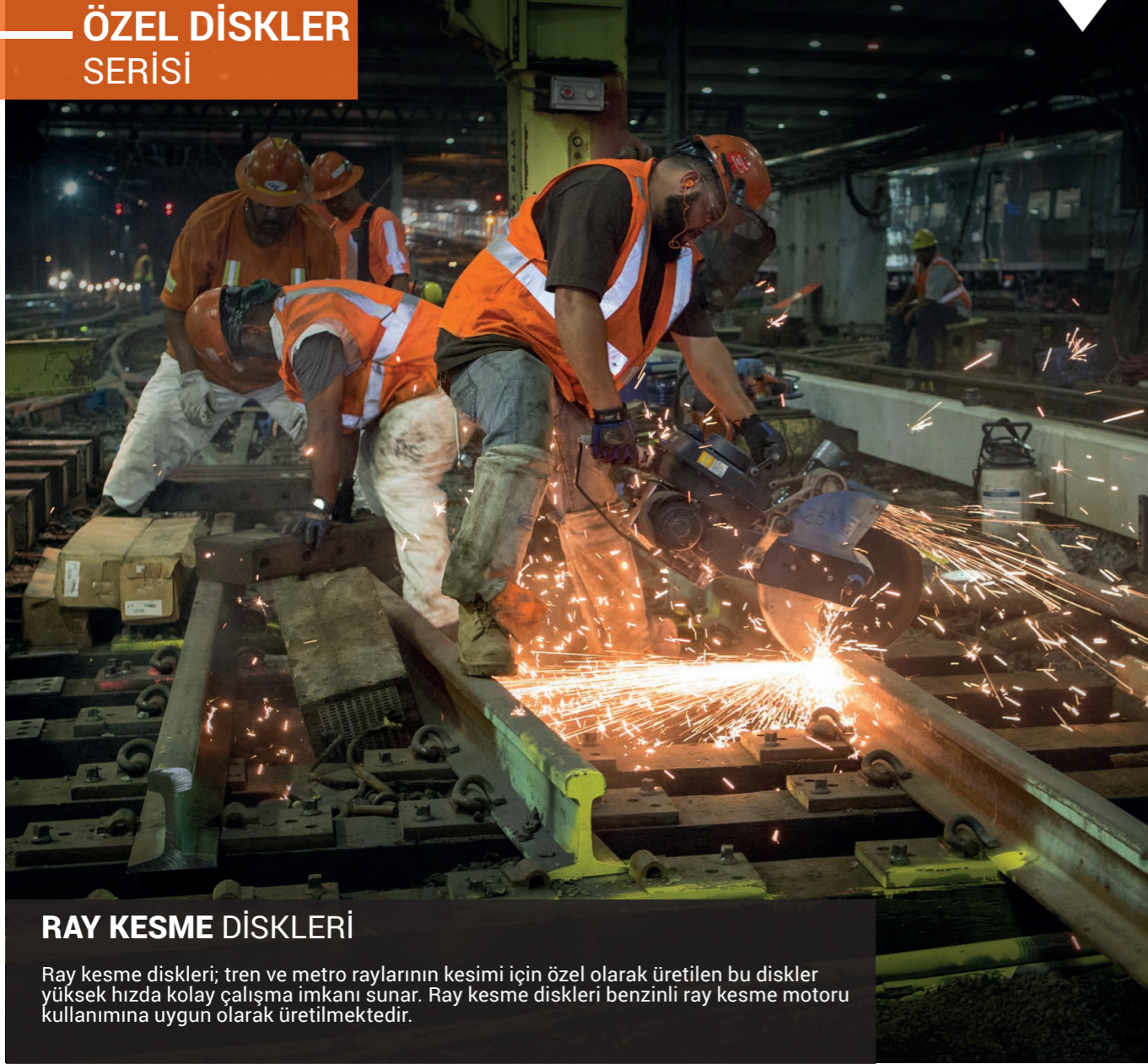

RAY KESME DİSKLERİ

Ray kesme diskleri; tren ve metro raylarının kesimi için özel olarak üretilen bu diskler yüksek hızda kolay çalışma imkanı sunar. Ray kesme diskleri benzinli ray kesme motoru kullanımına uygun olarak üretilmektedir.



RAY KESME Serisi RAY KESMEYE ÖZEL DİSKLER



ÖZELLİKLER: Tren ve metro raylarının kesim için özel, yüksek hızda kolay çalışma imkanı, benzinli ray kesme motoru üzerinde kullanıma uygun.

STOK KODU	ÇAP	KALINLIKXGÖBEK ÇAPI	SPESİFİKASYON	TİP	KUTU / KOLİ	FİYAT
315120	300	4,0 X 22,23 mm	AS 30 T BF	—	25	SORUNUZ
315140	350	4,0 X 22,23 mm	AS 30 T BF	—	20	SORUNUZ
315160	400	4,0 X 22,23 mm	AS 30 T BF	—	10	SORUNUZ



ÇANAK TAŞLARI



MERMER & MOZAIK TAŞLAMAYA ÖZEL ÇANAK TAŞLARI

Çanak Taşları mermer, mozaik ve çelik konstrüksiyon üretiminde alın taşlama için kullanılan performanslı ürünlerdir. Yüksek kalitesi silisyum karbür aşındırıcı ile hızlı talaş kaldırma özelliğine sahiptir. Aşındırıcı özelliği sayesinde uygulanan yüzeylerde pürüzsüz bir yüzeyi size sunar.



ÇANAK TAŞLARI MERMER VE MOZAIK TAŞLAMAYA ÖZEL ÇANAK TAŞLARI



ÖZELLİKLER: Mermer, mozaik ve çelik konstrüksiyonda kullanım, yüksek kaliteli silisyum karbür aşındırıcı, hızlı talaş kaldırma, düzgün yüzey.

STOK KODU	ÇAP	KALINLIKXGÖBEK ÇAPI	SPESİFİKASYON	TİP	KUTU / KOLİ	FİYAT
341030	100	50 X M14 mm	C 24 NB 50	H	24	265,00 ₺
341020	100	50 X M14 mm	C 16 NB 50	H	24	265,00 ₺
341011	110	55 X M14 mm	C 24 NB 50	H	24	385,00 ₺
341010	110	55 X M14 mm	C 16 NB 50	H	24	385,00 ₺
341040	125	50 X M14 mm	C 24 NB 50	H	32	365,00 ₺
341050	125	50 X M14 mm	C 16 NB 50	H	32	365,00 ₺



ARMUT TAŞI DÖKÜM TAŞLAMAYA ÖZEL ARMUT TAŞLARI

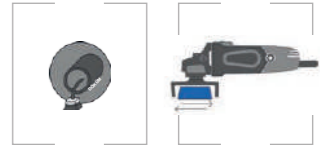

ÖZELLİKLER: Pik döküm ve sfero dökümlerde kullanılır, dar alanlarda taşlama yapma amaçlı kullanılır, otomotiv yedek parça sanayisinde ve çelik konstrüksiyon sanayisinde kullanılır.

STOK KODU	EBAT	SPESİFİKASYON	TİP	KUTU / KOLİ	FİYAT
311420	76 X 46 X 5/8 mm	A 24 R BF	H	24	200,00 ₺





KAPLANMIŞ AŞINDIRICILAR



NK Flap Disk

ZK Flap Disk

CER Flap Disk

ZK Flap Disk
Goldenstar

NK Fiber Disk

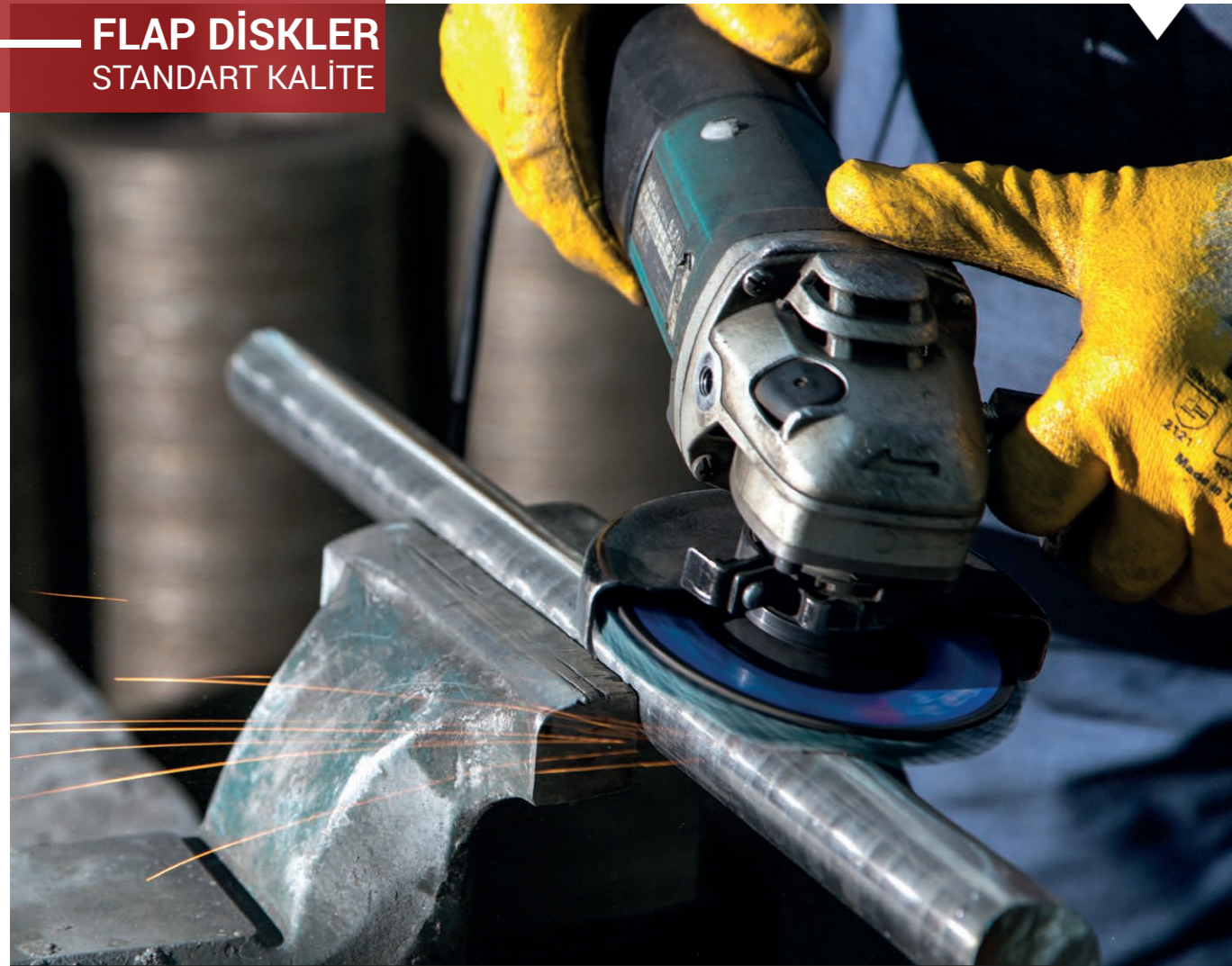

SC Fiber Disk

FLAP DİSKLER STANDART KALİTE



FLAP DİSKLER STANDART KALİTE

Yüzey hazırlama için ideal kullanım rahatlığı sağlayan standart kalite flap disk serisi yüksek performanslı alüminyum oksit ve zirkonyum aşındırıcılar sayesinde en iyi taşlama performansını size sunar. Flap disklerimiz şekil olarak konik ve düz tip olarak ikiye ayrılmakta olup aşındırıcı bez yoğunluğu bakımından standart ve yüksek yoğunluklu olarak ikiye ayrılmaktadır.

TİP		YOĞUNLUK	
T-27*		Düz yüzeylerin taşlanması için kullanılır. 0-15 derece açıda kullanıldığında en iyi verimi sağlar.	Standart Yoğunluklu SD - Standard Density
T-29		Konik şekil, kontur ve kenar taşlama için mükemmel açı sağlar. 15-25 derece açı en iyi verimi sağlar.	Yüksek Yoğunluklu HD - High Density















* Flap disklerimiz sipariş üzerine T-27 düz tip olarak da üretilmektedir.



NK
Alüminyum Oksit
METAL TAŞLAMAYA
ÖZEL FLAP DİSKLER



ÖZELLİKLER: Yüzey hazırlama için ideal, yüksek performanslı alüminyum oksit aşındırıcı, metal, ahşap ve düşük alaşımli çeliklere uygun.















STOK KODU	ÇAP	GÖBEK ÇAPI	KUM	TİP	KUTU / KOLİ	SD	HD
331020 / 331090	115	22,23 mm	40		10 / 240	54,00 ₺	67,00 ₺
331040 / 331100	115	22,23 mm	60		10 / 240	54,00 ₺	67,00 ₺
331060 / 331110	115	22,23 mm	80		10 / 240	54,00 ₺	67,00 ₺
331070 / 331111	115	22,23 mm	100		10 / 240	54,00 ₺	67,00 ₺
331080 / 331112	115	22,23 mm	120		10 / 240	54,00 ₺	67,00 ₺
331120 / 331160	125	22,23 mm	40		10 / 200	65,00 ₺	80,00 ₺
331130 / 331161	125	22,23 mm	60		10 / 200	65,00 ₺	80,00 ₺
331140 / 331162	125	22,23 mm	80		10 / 200	65,00 ₺	80,00 ₺
331141 / 331163	125	22,23 mm	100		10 / 200	65,00 ₺	80,00 ₺
331150 / 331164	125	22,23 mm	120		10 / 200	65,00 ₺	80,00 ₺
331180 / 331230	180	22,23 mm	40		10 / 50	130,00 ₺	160,00 ₺
331200 / 331231	180	22,23 mm	60		10 / 50	130,00 ₺	160,00 ₺
331210 / 331232	180	22,23 mm	80		10 / 50	130,00 ₺	160,00 ₺
331215 / 331233	180	22,23 mm	100		10 / 50	130,00 ₺	160,00 ₺
331220 / 331234	180	22,23 mm	120		10 / 50	130,00 ₺	160,00 ₺



ZK
Zirkonyum
PASLANMAZ ÇELİK
TAŞLAMAYA ÖZEL
FLAP DİSKLER



ÖZELLİKLER: Yüzey hazırlama için ideal, yüksek performanslı zirkonyum aşındırıcı, metal paslanmaz çelik ve yüksek alaşımli çeliklere uygun.



STOK KODU	ÇAP	GÖBEK ÇAPI	KUM	TİP	KUTU / KOLİ	SD	HD
332020 / 332100	115	22,23 mm	40		10 / 240	61,00 ₺	75,50 ₺
332040 / 332101	115	22,23 mm	60		10 / 240	61,00 ₺	75,50 ₺
332050 / 332102	115	22,23 mm	80		10 / 240	61,00 ₺	75,50 ₺
332060 / 332103	115	22,23 mm	100		10 / 240	61,00 ₺	75,50 ₺
332070 / 332104	115	22,23 mm	120		10 / 240	61,00 ₺	75,50 ₺
332120 / 332180	125	22,23 mm	40		10 / 200	73,00 ₺	90,00 ₺
332140 / 332181	125	22,23 mm	60		10 / 200	73,00 ₺	90,00 ₺
332150 / 332182	125	22,23 mm	80		10 / 200	73,00 ₺	90,00 ₺
332160 / 332183	125	22,23 mm	100		10 / 200	73,00 ₺	90,00 ₺
332170 / 332185	125	22,23 mm	120		10 / 200	73,00 ₺	90,00 ₺
332200 / 332240	180	22,23 mm	40		10 / 50	141,00 ₺	174,00 ₺
332210 / 332241	180	22,23 mm	60		10 / 50	141,00 ₺	174,00 ₺
332220 / 332242	180	22,23 mm	80		10 / 50	141,00 ₺	174,00 ₺
332225 / 332243	180	22,23 mm	100		10 / 50	141,00 ₺	174,00 ₺
332230 / 332244	180	22,23 mm	120		10 / 50	141,00 ₺	174,00 ₺

FLAP DİSKLER YÜKSEK KALİTE



FLAP DİSKLER YÜKSEK KALİTE

Yüksek kalite flap disk serimiz dayanıklı polyester bez ve yüksek performanslı seramik ve zirkonyum aşındırıcılar sayesinde ısınmaya dayanıklı yapısı ile en üst seviye talaş kaldırma performansını size sunar. Flap disklerimiz şekil olarak konik ve düz tip olarak ikiye ayrılmakta olup aşındırıcı bez yoğunluğu bakımından standart ve yüksek yoğunluklu olarak ikiye ayrılmaktadır.

TIP		YOĞUNLUK	
T-27*		Düz yüzeylerin taşlanması için kullanılır. 0-15 derece açıda kullanıldığında en iyi verimi sağlar.	Standart Yoğunluklu SD - Standard Density
T-29		Konik şekil, kontur ve kenar taşlama için mükemmel açı sağlar. 15-25 derece açı en iyi verimi sağlar.	Yüksek Yoğunluklu HD - High Density









* Flap disklerimiz sipariş üzerine T-27 düz tip olarak da üretilmektedir.



CER Seramik METAL TAŞLAMAYA ÖZEL FLAP DİSKLER



ÖZELLİKLER: Dayanıklı polyester bez ve yüksek performanslı seramik aşındırıcı ile yüksek alaşımli çelikler kullanımına uygun, ısınmaya dayanıklı kaplama ile yüksek talaş kaldırma özelliği.









STOK KODU	ÇAP	GÖBEK ÇAPI	KUM	TIP	KUTU / KOLİ	SD	HD
333010	115	22,23 mm	40		10 / 240	110,00 ₺	-
333020	115	22,23 mm	60		10 / 240	97,00 ₺	-
333030	115	22,23 mm	80		10 / 240	92,00 ₺	-
333040	125	22,23 mm	40		10 / 200	138,00 ₺	-
333050	125	22,23 mm	60		10 / 200	121,00 ₺	-
333060	125	22,23 mm	80		10 / 200	115,00 ₺	-
333070	180	22,23 mm	40		10 / 50	240,00 ₺	-
333080	180	22,23 mm	60		10 / 50	224,00 ₺	-
333090	180	22,23 mm	80		10 / 50	210,00 ₺	-



ZK Zirkonyum PASLANMAZ ÇELİK TAŞLAMAYA ÖZEL FLAP DİSKLER



ÖZELLİKLER: Yüzey hazırlama için ideal, yüksek performanslı zirkonyum aşındırıcı, metal paslanmaz çelik ve yüksek alaşımli çeliklerde hızlı talaş kaldırma ve yüksek verimlilik için özel formül.

STOK KODU	ÇAP	GÖBEK ÇAPI	KUM	TIP	KUTU / KOLİ	SD	HD
334100	115	22,23 mm	40		10 / 240	78,00 ₺	91,00 ₺
334110	115	22,23 mm	60		10 / 240	73,00 ₺	85,00 ₺
334120	115	22,23 mm	80		10 / 240	73,00 ₺	85,00 ₺
334130	125	22,23 mm	40		10 / 200	93,00 ₺	114,00 ₺
334140	125	22,23 mm	60		10 / 200	85,00 ₺	106,00 ₺
334150	125	22,23 mm	80		10 / 200	85,00 ₺	101,00 ₺
334160	180	22,23 mm	40		10 / 50	170,00 ₺	194,00 ₺
334170	180	22,23 mm	60		10 / 50	158,00 ₺	179,00 ₺
334180	180	22,23 mm	80		10 / 50	158,00 ₺	179,00 ₺

RULO ZIMPARALAR



RULO ZIMPARALAR

Rulo zımparalar pamuklu ve polyester karışımı X bez mesnet ile uzun ömürlü ve verimli kullanım sunar. Alüminyum oksit ve zirkonyum olmak üzere iki farklı aşındırıcı ile üretilen rulo zımparalar çapak alma, yüzey temizleme gibi uygulamalarda verimli kullanım sağlarlar. Rulo zımparalar hem el hem makina kullanımına uygundur.

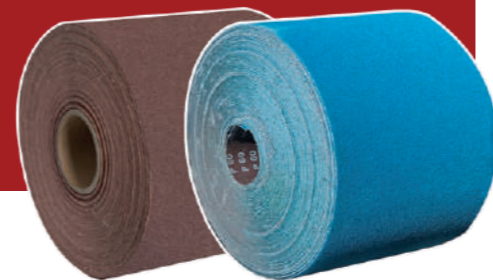

NK
Alüminyum Oksit
METAL VE AHŞAP
ÇAPAK ALMAYA ÖZEL
RULO ZIMPARALAR



ÖZELLİKLER: Dayanıklı pamuklu ve polyester bez karışımı X mesnet, alüminyum oksit aşındırıcı, ahşap ve her türlü düşük alaşımlı metale uygun, çapak alma ve yüzey temizleme, uzun ömürlü ürün, el ve makina ile kullanım.

STOK KODU	EN / MM	UZUNLUK / M	SPESİFİKASYON	24	36	40	50
361045 - 361048	200	50	AO 610 X	88,00 ₺	76,00 ₺	76,00 ₺	71,00 ₺

STOK KODU	EN / MM	UZUNLUK / M	SPESİFİKASYON	60	80	100	120 - 400
361049 - 361059	200	50	AO 610 X	71,00 ₺	71,00 ₺	71,00 ₺	71,00 ₺



ZK
Zirkonyum
PASLANMAZ ÇELİK
VE METAL ÇAPAK
ALMAYA ÖZEL RULO
ZIMPARALAR



ÖZELLİKLER: Dayanıklı pamuklu ve polyester bez karışımı X mesnet, zirkonyum aşındırıcı, metal ve paslanmaz levhalara uygun, zorlu şartlarda ve sert metallerde çapak alma ve yüzey temizleme, uzun ömürlü ürün, el ve makina ile kullanım.

STOK KODU	EN / MM	UZUNLUK / M	SPESİFİKASYON	24	36	40	50
362009 - 362012	200	50	AO 610 X	160,00 ₺	145,00 ₺	127,00 ₺	120,00 ₺

STOK KODU	EN / MM	UZUNLUK / M	SPESİFİKASYON	60	80	100	120 - 400
362013 - 362016	200	50	AO 610 X	111,00 ₺	107,00 ₺	106,00 ₺	106,00 ₺

FİBER DİSKLER



FİBER DİSKLER

Fiber diskler 0,8 mm esnek ve sağlam altlığı sayesinde efor sarf etmeden yüksek hızda performanslı kullanım imkanı sunmaktadır. Fiber diskler aşındırıcı tiplerine göre yüksek kaliteli alüminyum oksit, silisyum karbür, zirkonyum ve seramik aşındırıcı karışım seçenekleriyle geniş kullanım alanı sunar.

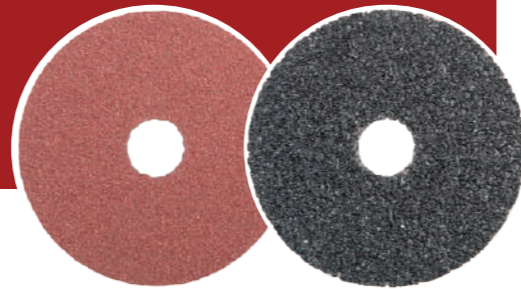

NK Alüminyum Oksit METAL TAŞLAMAYA ÖZEL FİBER DİSKLER



ÖZELLİKLER: Alüminyum oksit aşındırıcı, esnek ve sağlam fiber altlık, otomotiv, demir, döküm sanayisinde kullanıma uygun, metal, ahşap ve düşük alaşımlı çeliklere uygun.

	EBAT	16	24	36	40	50	60	80	100+	KUTU / KOLİ
351010 - 351018	115 X 22,23 mm	20,50 ₺	20,50 ₺	20,00 ₺	18,20 ₺	18,20 ₺	17,60 ₺	17,60 ₺	17,60 ₺	25 / 250
351030 - 351038	125 X 22,23 mm	23,30 ₺	23,30 ₺	22,60 ₺	20,60 ₺	20,60 ₺	20,00 ₺	20,00 ₺	20,00 ₺	25 / 250
351020 - 351028	180 X 22,23 mm	46,30 ₺	45,70 ₺	42,80 ₺	40,00 ₺	40,00 ₺	37,00 ₺	36,00 ₺	36,00 ₺	25 / 250



SC Silisyum Karbür DOĞAL TAŞ TAŞLAMAYA ÖZEL FİBER DİSKLER



ÖZELLİKLER: Silisyum karbür aşındırıcı, esnek ve sağlam fiber altlık, doğal taşlar, inşaat malzemeleri vb. demir içermeyen malzemelerin kullanımına uygun.

	EBAT	16	24	36	40	50	60	80	100+	KUTU / KOLİ
352010 - 352024	115 X 22,23 mm	28,20 ₺	28,20 ₺	28,20 ₺	24,60 ₺	24,60 ₺	23,50 ₺	23,50 ₺	23,50 ₺	25 / 250
352040 - 352053	125 X 22,23 mm	36,60 ₺	36,60 ₺	36,60 ₺	32,00 ₺	32,00 ₺	30,50 ₺	30,50 ₺	30,50 ₺	25 / 250
352025 - 352039	180 X 22,23 mm	58,60 ₺	58,60 ₺	58,60 ₺	52,80 ₺	52,80 ₺	48,70 ₺	48,70 ₺	48,70 ₺	25 / 250



ZK Zirkonyum PASLANMAZ ÇELİK TAŞLAMAYA ÖZEL FİBER DİSKLER



ÖZELLİKLER: Yüksek performanslı zirkonyum aşındırıcı, esnek ve sağlam fiber altlık, düşük alaşımlı çelikler ve paslanmaz malzemeler için özel olarak güçlendirilmiş ürün.

	EBAT	16	24	36	40	50	60	80	100+	KUTU / KOLİ
354015 - 354019	115 X 22,23 mm	-	30,50 ₺	28,20 ₺	25,20 ₺	-	21,70 ₺	21,10 ₺	-	25 / 250
354022 - 354026	125 X 22,23 mm	-	35,00 ₺	32,40 ₺	29,00 ₺	-	25,00 ₺	24,30 ₺	-	25 / 250
354029 - 354033	180 X 22,23 mm	-	70,00 ₺	64,00 ₺	57,50 ₺	-	48,70 ₺	45,70 ₺	-	25 / 250



CER Seramik PASLANMAZ ÇELİK TAŞLAMAYA ÖZEL FİBER DİSKLER



ÖZELLİKLER: Çok yüksek performanslı seramik aşındırıcı, esnek ve sağlam fiber altlık, yüksek alaşımlı çelikler ve paslanmaz malzemeler için özel olarak güçlendirilmiş ürün.

	EBAT	16	24	36	40	50	60	80	100+	KUTU / KOLİ
353010 - 353016	115 X 22,23 mm	-	59,20 ₺	55,70 ₺	45,20 ₺	-	35,20 ₺	32,80 ₺	32,80 ₺	25 / 250
353020 - 353026	125 X 22,23 mm	-	65,10 ₺	61,30 ₺	49,70 ₺	-	38,70 ₺	36,10 ₺	36,10 ₺	25 / 250
353030 - 353036	180 X 22,23 mm	-	141,30 ₺	133,00 ₺	107,90 ₺	-	82,70 ₺	76,20 ₺	76,20 ₺	25 / 250

SU VE DEMİR ZIMPARALARI



SU VE DEMİR ZIMPARALARI

Esnek ve dayanıklı lateks kağıt mesnetten üretilen su ve demir zımparaları aşındırıcı karışımları bakımından ayrışmaktadır. Su zımparaları yüksek kaliteli silisyum karbür aşındırıcı karışımı içermekte, demir zımparalar ise yüksek kaliteli alüminyum oksit aşındırıcı karışımı içermektedir.



NK Alüminyum Oksit METAL ZIMPARALAMAYA ÖZEL LATEKS DEMİR ZIM- PARALARI



ÖZELLİKLER: Esnek ve dayanıklı lateks kağıt mesnet, alüminyum oksit aşındırıcı, metal, marin ve otomotiv endüstrisinde kullanım, torna çapaklarına ve zor zımparalama şartlarına dayanıklı, uzun ömürlü ürün.

STOK KODU	EBAT	NUMARA	KUTU / KOLİ	FİYAT
363010	280 X 230 mm	0	50 / 500	13,80 ₺
363020	280 X 230 mm	1	50 / 500	13,80 ₺
363030	280 X 230 mm	2	50 / 500	13,80 ₺
363040	280 X 230 mm	3	50 / 500	13,80 ₺
363050	280 X 230 mm	4	50 / 500	13,80 ₺



SC Silisyum Karbür AHŞAP METAL VB. ZIMPARALAMAYA ÖZEL LATEKS SU ZIMPARALARI



ÖZELLİKLER: Esnek ve suya dayanıklı lateks kağıt mesnet, silisyum karbür aşındırıcı, polisaj, boya ve dolgu maddesi yüzeylerinde ıslak ve kuru zımparalama, ahşap ve inşaat endüstrisine uygun, uzun ömürlü ürün.

STOK KODU	EBAT	KUM	KUTU / KOLİ	FİYAT
364010	280 X 230 mm	60	100 / 500	8,00 ₺
364020	280 X 230 mm	80	100 / 500	8,00 ₺
364030	280 X 230 mm	100	100 / 500	8,00 ₺
364040	280 X 230 mm	120	100 / 500	8,00 ₺
364050	280 X 230 mm	150	100 / 500	8,00 ₺
364060	280 X 230 mm	180	100 / 500	8,00 ₺
364070	280 X 230 mm	220	100 / 500	8,00 ₺
364080	280 X 230 mm	240	100 / 500	8,00 ₺
364090	280 X 230 mm	280	100 / 500	8,00 ₺
364100	280 X 230 mm	320	100 / 500	8,00 ₺
364110	280 X 230 mm	360	100 / 500	8,00 ₺
364120	280 X 230 mm	400	100 / 500	8,00 ₺



- SERAMİK VE BAKALİT BAĞLAYICILI ÜRÜNLER
- KAPLANMIŞ MOPLAR



ZIMPARA TAŞLARI



ZIMPARA TAŞLARI

Zımpara Taşları düşük hızda (max:35 m/s) çalışan uzun ömürlü bileme taşlarıdır. Zımpara taşları kullanılan materyale göre alüminyum oksit (NK) ve silisyum karbür (SCG) olmak üzere iki ayrı aşındırıcı karışımla üretilmektedir.



NK
Alüminyum Oksit
METAL BİLEMEYE ÖZEL TAŞLAR

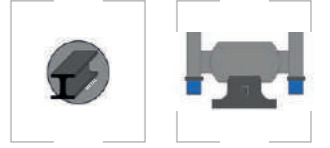

ÖZELLİKLER: Demir, pirinç, bronz vb. metallerin bilenmesinde ve taşlanmasında kullanılır, alüminyum oksit aşındırıcı, uzun ömürlü ürün.

STOK KODU	ÇAP	KALINLIKGÖBEK ÇAPI	TİP	ADET / KUTU	24 - 36 - 40 - 60 KUM
381010 - 381013	100	16 X 20 mm	■ ■ ■ ■	5	342,00 ₺
381015 - 381018	100	20 X 20 mm	■ ■ ■ ■	5	410,00 ₺
381020 - 381023	125	20 X 20 mm	■ ■ ■ ■	5	479,00 ₺
381025 - 381028	150	20 X 20 mm	■ ■ ■ ■	5	603,00 ₺
381030 - 381033	150	25 X 20 mm	■ ■ ■ ■	5	735,00 ₺
381035 - 381038	175	20 X 20 mm	■ ■ ■ ■	5	824,00 ₺
381040 - 381043	175	25 X 20 mm	■ ■ ■ ■	5	977,00 ₺
381045 - 381048	200	20 X 20 mm	■ ■ ■ ■	5	1037,00 ₺
381050 - 381053	200	25 X 20 mm	■ ■ ■ ■	5	1251,00 ₺
381060 - 381063	200	30 X 20 mm	■ ■ ■ ■	5	1482,00 ₺
381065 - 381068	200	32 X 20 mm	■ ■ ■ ■	5	1562,00 ₺
381070 - 381073	250	25 X 25 mm	■ ■ ■ ■	2	1950,00 ₺
381075 - 381078	250	30 X 25 mm	■ ■ ■ ■	2	2312,00 ₺
381080 - 381083	250	32 X 25 mm	■ ■ ■ ■	2	2422,00 ₺
381085 - 381088	300	30 X 30 mm	■ ■ ■ ■	2	3329,00 ₺
381090 - 381093	300	32 X 30 mm	■ ■ ■ ■	2	3632,00 ₺
381095 - 381098	300	40 X 30 mm	■ ■ ■ ■	2	4292,00 ₺
381100 - 381103	300	40 X 32 mm	■ ■ ■ ■	2	4292,00 ₺



SCG
Silisyum Karbür
SERT MADENLER BİLEMEYE ÖZEL
TAŞLAR

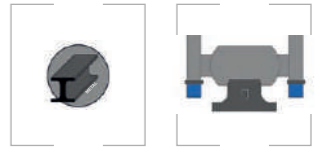

ÖZELLİKLER: Karbür, elmas uçlar ve sert madenlerin bilenmesinde ve taşlanmasında kullanılır, silisyum karbür aşındırıcı, uzun ömürlü ürün.

STOK KODU	ÇAP	KALINLIKGÖBEK ÇAPI	TİP	ADET / KUTU	80 KUM
382010	125	20 X 20 mm	■ ■ ■ ■	5	536,00 ₺
382020	150	20 X 20 mm	■ ■ ■ ■	5	662,00 ₺
382030	150	25 X 20 mm	■ ■ ■ ■	5	808,00 ₺
382060	175	20 X 20 mm	■ ■ ■ ■	5	873,00 ₺
382070	175	25 X 20 mm	■ ■ ■ ■	5	996,00 ₺
382080	200	20 X 20 mm	■ ■ ■ ■	5	1079,00 ₺
382090	200	25 X 20 mm	■ ■ ■ ■	5	1286,00 ₺
382110	200	32 X 20 mm	■ ■ ■ ■	5	1690,00 ₺
382130	250	25 X 25 mm	■ ■ ■ ■	2	2103,00 ₺
382150	250	32 X 25 mm	■ ■ ■ ■	2	2527,00 ₺
382160	300	30 X 30 mm	■ ■ ■ ■	2	3409,00 ₺
382170	300	32 X 30 mm	■ ■ ■ ■	2	3981,00 ₺
382180	300	40 X 32 mm	■ ■ ■ ■	2	4670,00 ₺

SAPLI TAŞLAR



SAPLI TAŞLAR

Saplı taşlar EKR aşındırıcı özelliğiyle genel amaçlı kullanıma uygundur. Saplı taşlar kalıpcı taşlama motoru ile kalıp yenileme, takım bileme ve delik taşlama amaçlı kullanılabilir. 46, 60, 80 olarak farklı aşındırıcı kalınlıklarında üretilen saplı taşlar standart P sertliğe sahiptirler. A, B, C, D, E, F, G, H ve K olmak üzere 9 farklı formda üretilen saplı taşlar 2,35Ø - 3Ø - 6Ø - 6,4Ø - 8Ø - 10Ø mm sap ölçülerinde üretilebilir.

FORM-A Serisi
GENEL AMAÇLI
SAPLI TAŞLAR

ÖZELLİKLER: EKR aşındırıcı, kalıpcı taşlama motoru ile kolay kullanım, takım bileme, kalıp yenileme ve delik taşlama için kullanılır, genel amaçlı kullanım.

STOK KODU	FORM	EBAT	SPESİFİKASYON	ADET / KUTU	FİYAT
371005	A - 1	12 X 4 mm	EKR	100	35,80 ₺
371015	A - 2	16 X 4 mm	EKR	100	35,80 ₺
371020	A - 3	16 X 10 mm	EKR	100	35,80 ₺
371035	A - 4	20 X 4 mm	EKR	100	35,80 ₺
371040	A - 5	20 X 8 mm	EKR	100	35,80 ₺
371030	A - 6	20 X 16 mm	EKR	100	48,50 ₺
371055	A - 7	25 X 4 mm	EKR	100	48,50 ₺
371060	A - 8	25 X 8 mm	EKR	100	48,50 ₺
371045	A - 9	25 X 10 mm	EKR	100	48,50 ₺
371050	A - 10	25 X 20 mm	EKR	100	48,50 ₺
371075	A - 11	30 X 4 mm	EKR	50	48,50 ₺
371080	A - 12	30 X 8 mm	EKR	50	48,50 ₺
371065	A - 13	30 X 16 mm	EKR	50	48,50 ₺
371070	A - 14	30 X 20 mm	EKR	50	71,50 ₺
371100	A - 15	40 X 6 mm	EKR	50	71,50 ₺
371085	A - 16	40 X 10 mm	EKR	50	78,10 ₺
371090	A - 17	40 X 16 mm	EKR	50	78,10 ₺
371095	A - 18	40 X 20 mm	EKR	50	78,10 ₺
371105	A - 19	50 X 10 mm	EKR	25	94,60 ₺
371110	A - 20	50 X 16 mm	EKR	25	94,60 ₺
371115	A - 21	50 X 20 mm	EKR	25	94,60 ₺
371120	A - 22	60 X 16 mm	EKR	25	134,00 ₺
371125	A - 23	60 X 20 mm	EKR	25	134,00 ₺

FORM-B Serisi
GENEL AMAÇLI
SAPLI TAŞLAR

ÖZELLİKLER: EKR aşındırıcı, kalıpcı taşlama motoru ile kolay kullanım, takım bileme, kalıp yenileme ve delik taşlama için kullanılır, genel amaçlı kullanım.

STOK KODU	FORM	EBAT	SPESİFİKASYON	ADET / KUTU	FİYAT
371140	B - 1	3 X 8 mm	EKR	100	32,90 ₺
371145	B - 2	4 X 8 mm	EKR	100	32,90 ₺
371150	B - 3	5 X 10 mm	EKR	100	32,90 ₺
371155	B - 4	6 X 12 mm	EKR	100	32,90 ₺
371160	B - 5	6 X 16 mm	EKR	100	32,90 ₺
371170	B - 6	8 X 12 mm	EKR	100	32,90 ₺
371175	B - 7	8 X 16 mm	EKR	100	32,90 ₺
371180	B - 8	10 X 10 mm	EKR	100	32,90 ₺
371185	B - 9	10 X 15 mm	EKR	100	45,40 ₺
371190	B - 10	10 X 20 mm	EKR	100	45,40 ₺
371195	B - 11	10 X 25 mm	EKR	100	45,40 ₺
371205	B - 12	12 X 12 mm	EKR	100	45,40 ₺
371215	B - 13	12 X 20 mm	EKR	100	48,50 ₺
371225	B - 14	12 X 30 mm	EKR	100	48,50 ₺
371230	B - 15	16 X 16 mm	EKR	100	48,50 ₺
371235	B - 16	16 X 20 mm	EKR	100	48,50 ₺
371240	B - 17	16 X 30 mm	EKR	100	48,50 ₺
371245	B - 18	16 X 40 mm	EKR	100	51,40 ₺
371255	B - 19	20 X 20 mm	EKR	50	51,40 ₺
371265	B - 20	20 X 30 mm	EKR	50	51,40 ₺
371275	B - 21	20 X 40 mm	EKR	50	58,20 ₺
371285	B - 22	25 X 25 mm	EKR	50	58,20 ₺
371295	B - 23	25 X 32 mm	EKR	50	64,50 ₺
371300	B - 24	25 X 40 mm	EKR	50	64,50 ₺
371310	B - 25	25 X 50 mm	EKR	50	75,00 ₺
371315	B - 26	30 X 30 mm	EKR	50	75,00 ₺
371320	B - 27	30 X 40 mm	EKR	50	81,70 ₺
371325	B - 28	30 X 50 mm	EKR	50	101,40 ₺
371335	B - 29	40 X 40 mm	EKR	25	125,70 ₺

FORM-C Serisi
GENEL AMAÇLI
SAPLI TAŞLAR

ÖZELLİKLER: EKR aşındırıcı, kalıpcı taşlama motoru ile kolay kullanım, takım bileme, kalıp yenileme ve delik taşlama için kullanılır, genel amaçlı kullanım.

STOK KODU	FORM	EBAT	SPESİFİKASYON	ADET / KUTU	FİYAT
371345	C - 1	25 X 8 mm	EKR	100	78,00 ₺
371350	C - 2	32 X 8 mm	EKR	100	88,00 ₺
371355	C - 3	40 X 10 mm	EKR	50	94,00 ₺
371360	C - 4	50 X 12 mm	EKR	50	122,60 ₺

FORM-D Serisi
GENEL AMAÇLI
SAPLI TAŞLAR

ÖZELLİKLER: EKR aşındırıcı, kalıpcı taşlama motoru ile kolay kullanım, takım bileme, kalıp yenileme ve delik taşlama için kullanılır, genel amaçlı kullanım.

STOK KODU	FORM	EBAT	SPESİFİKASYON	ADET / KUTU	FİYAT
371365	D - 1	8 X 20 mm	EKR	100	54,30 ₺
371370	D - 2	10 X 25 mm	EKR	100	54,30 ₺
371375	D - 3	12 X 20 mm	EKR	100	54,30 ₺
371380	D - 4	16 X 25 mm	EKR	100	68,50 ₺
371385	D - 5	20 X 35 mm	EKR	100	83,00 ₺

SAPLI TAŞLAR



SAPLI TAŞLAR

Saplı taşlar EKR aşındırıcı özelliğiyle genel amaçlı kullanıma uygundur. Saplı taşlar kalıpcı taşlama motoru ile kalıp yenileme, takım bileme ve delik taşlama amaçlı kullanılabilir. 46, 60, 80 olarak farklı kum kalınlıklarında üretilen saplı taşlar standart P sertliğe sahiptirler. A, B, C, D, E, F, G, H ve K olmak üzere 9 farklı formda üretilen saplı taşlar 2,35Ø - 3Ø - 6Ø - 6,4Ø - 8Ø - 10Ø mm sap ölçülerinde üretilebilir.

FORM-E Serisi
 GENEL AMAÇLI
 SAPLI TAŞLAR

ÖZELLİKLER: EKR aşındırıcı, kalıpcı taşlama motoru ile kolay kullanım, takım bileme, kalıp yenileme ve delik taşlama için kullanılır, genel amaçlı kullanım.



STOK KODU	FORM	EBAT	SPESİFİKASYON	ADET / KUTU	FİYAT
371390	E - 1	5 X 5 mm	EKR	100	41,50 ₺
371395	E - 2	5 X 10 mm	EKR	100	41,50 ₺
371405	E - 3	8 X 16 mm	EKR	100	41,50 ₺
371410	E - 4	8 X 20 mm	EKR	100	41,50 ₺
371415	E - 5	10 X 20 mm	EKR	100	54,50 ₺
371420	E - 6	10 X 30 mm	EKR	100	54,50 ₺
371435	E - 7	12 X 25 mm	EKR	100	54,50 ₺
371440	E - 8	12 X 30 mm	EKR	100	54,50 ₺
371450	E - 9	12 X 40 mm	EKR	100	60,00 ₺
371455	E - 10	16 X 16 mm	EKR	100	60,00 ₺
371465	E - 11	16 X 32 mm	EKR	100	60,00 ₺
371475	E - 12	16 X 40 mm	EKR	100	60,00 ₺
371485	E - 13	20 X 20 mm	EKR	100	71,50 ₺
371495	E - 14	20 X 30 mm	EKR	100	71,50 ₺
371505	E - 15	20 X 40 mm	EKR	100	71,50 ₺
371515	E - 16	25 X 25 mm	EKR	50	90,00 ₺
371520	E - 17	25 X 32 mm	EKR	50	90,00 ₺
371530	E - 18	25 X 40 mm	EKR	50	114,00 ₺
371535	E - 19	32 X 32 mm	EKR	50	121,00 ₺
371545	E - 20	32 X 40 mm	EKR	50	121,00 ₺
371550	E - 21	32 X 50 mm	EKR	50	131,00 ₺

FORM-F Serisi
 GENEL AMAÇLI
 SAPLI TAŞLAR

ÖZELLİKLER: EKR aşındırıcı, kalıpcı taşlama motoru ile kolay kullanım, takım bileme, kalıp yenileme ve delik taşlama için kullanılır, genel amaçlı kullanım.



STOK KODU	FORM	EBAT	SPESİFİKASYON	ADET / KUTU	FİYAT
371555	F - 1	8 X 16 mm	EKR	100	68,60 ₺
371560	F - 2	13 X 20 mm	EKR	100	68,60 ₺
371565	F - 3	20 X 32 mm	EKR	100	74,40 ₺
371570	F - 4	20 X 40 mm	EKR	50	74,40 ₺

FORM-G Serisi
 GENEL AMAÇLI
 SAPLI TAŞLAR

ÖZELLİKLER: EKR aşındırıcı, kalıpcı taşlama motoru ile kolay kullanım, takım bileme, kalıp yenileme ve delik taşlama için kullanılır, genel amaçlı kullanım.



STOK KODU	FORM	EBAT	SPESİFİKASYON	ADET / KUTU	FİYAT
371575	G - 1	20 X 16 mm	EKR	50	68,60 ₺
371580	G - 2	25 X 20 mm	EKR	50	88,00 ₺
371585	G - 3	32 X 25 mm	EKR	50	112,00 ₺
371590	G - 4	40 X 32 mm	EKR	50	123,20 ₺

FORM-H Serisi
 GENEL AMAÇLI
 SAPLI TAŞLAR

ÖZELLİKLER: EKR aşındırıcı, kalıpcı taşlama motoru ile kolay kullanım, takım bileme, kalıp yenileme ve delik taşlama için kullanılır, genel amaçlı kullanım.



STOK KODU	FORM	EBAT	SPESİFİKASYON	ADET / KUTU	FİYAT
371595	H - 1	8 Ø mm	EKR	100	61,70 ₺
371600	H - 2	10 Ø mm	EKR	100	61,70 ₺
371605	H - 3	12 Ø mm	EKR	100	68,70 ₺
371610	H - 4	15 Ø mm	EKR	100	68,70 ₺
371615	H - 5	20 Ø mm	EKR	100	68,70 ₺
371620	H - 6	25 Ø mm	EKR	100	92,30 ₺
371625	H - 7	30 Ø mm	EKR	50	117,40 ₺
371630	H - 8	32 Ø mm	EKR	50	135,20 ₺

FORM-K Serisi
 GENEL AMAÇLI
 SAPLI TAŞLAR

ÖZELLİKLER: EKR aşındırıcı, kalıpcı taşlama motoru ile kolay kullanım, takım bileme, kalıp yenileme ve delik taşlama için kullanılır, genel amaçlı kullanım.



STOK KODU	FORM	EBAT	SPESİFİKASYON	ADET / KUTU	FİYAT
371591	K - 1	12 X 10 mm	EKR	50	68,60 ₺
371592	K - 2	15 X 12 mm	EKR	50	88,00 ₺
371593	K - 3	20 X 15 mm	EKR	50	112,00 ₺
371594	K - 4	24 X 20 mm	EKR	50	123,20 ₺

KAPLANMIŞ MOPLAR



KAPLANMIŞ MOPLAR

Kaplanmış moplar metal ihtiva eden materyallerin aşındırılması ve aynı zamanda parlatılmasını bir arada sunan üstün performanslı ürünlerdir. Kaplanmış moplarımız yüksek kaliteli alüminyum oksit aşındırıcı sayesinde en iyi performansı almanızı sağlar. Saplı moplar ve saplı scotch moplar kalıpcı taşlama motoru ile üstün performans sunarken, dairesel mop zımparalar, dairesel elyaf moplar tezgah üstü taşlama motoru ile üstün performans sunar.



SAPLI MOPLAR GENEL AMAÇLI SAPLI MOPLAR



ÖZELLİKLER: Alüminyum oksit aşındırıcı, kalıpcı taşlama motoru ile kolay kullanım, aşındırma ve parlatma bir arada.

STOK KODU	EBAT	ADET / KUTU	40	60	80	120
372015 - 372023	30 X 15 mm	50	60,30 ₺	60,80 ₺	60,80 ₺	67,00 ₺
372035 - 372043	40 X 15 mm	25	62,80 ₺	67,80 ₺	67,80 ₺	72,00 ₺
372045 - 372053	40 X 20 mm	25	63,90 ₺	74,80 ₺	74,80 ₺	77,40 ₺
372055 - 372063	40 X 30 mm	25	77,00 ₺	78,00 ₺	78,00 ₺	80,00 ₺
372070 - 372078	50 X 20 mm	20	77,00 ₺	81,50 ₺	81,50 ₺	90,50 ₺
372080 - 372088	50 X 30 mm	15	93,20 ₺	97,40 ₺	97,40 ₺	101,20 ₺
372091 - 372097	60 X 20 mm	10	106,00 ₺	115,00 ₺	115,00 ₺	115,00 ₺
372100 - 372111	60 X 30 mm	10	122,30 ₺	135,00 ₺	135,00 ₺	140,00 ₺
372115 - 372123	60 X 40 mm	10	146,00 ₺	148,00 ₺	148,00 ₺	158,00 ₺
372131 - 372142	80 X 40 mm	5	222,00 ₺	234,50 ₺	234,50 ₺	250,00 ₺



DAİRESEL MOP ZIMPARALAR GENEL AMAÇLI MOP ZIMPARALAR



ÖZELLİKLER: Alüminyum oksit aşındırıcı, tezgah üstü taşlama motoru ile kolay kullanım, geniş yüzeylerde hızlı talaş kaldırma özelliği

STOK KODU	EBAT	ADET / KUTU	40	60	80 - 120	180 - 220	320
375010 - 375022	165 X 30 mm	2	651,00 ₺	702,00 ₺	752,00 ₺	868,00 ₺	1128,00 ₺
375025 - 375039	165 X 50 mm	2	880,00 ₺	1099,00 ₺	1126,00 ₺	1336,00 ₺	1736,00 ₺
375040 - 375054	200 X 50 mm	2	1293,00 ₺	1615,00 ₺	1654,00 ₺	1964,00 ₺	2553,00 ₺
375055 - 375060	250 X 50 mm	2	2230,00 ₺	2786,00 ₺	2854,00 ₺	3388,00 ₺	4404,00 ₺

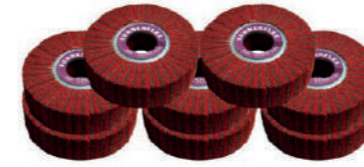

DAİRESEL ELYAF + ZIMPARA MOPLAR GENEL AMAÇLI MOP ZIMPARALAR



ÖZELLİKLER: Metal işleme, uzun ömür, üstün performans.

STOK KODU	EBAT	ADET / KUTU	FİYAT
376030	165 X 30 mm	2	593,00 ₺
376040	165 X 50 mm	2	986,00 ₺



DAİRESEL ELYAF MOPLAR GENEL AMAÇLI MOP ZIMPARALAR



ÖZELLİKLER: Metal işleme, uzun ömür, üstün performans.

STOK KODU	EBAT	ADET / KUTU	FİYAT
376010	165 X 30 mm	2	492,00 ₺
376020	165 X 50 mm	2	815,00 ₺



SCOTCH-BRITE MOPLAR GENEL AMAÇLI MOPLAR



ÖZELLİKLER: Metal işleme, uzun ömür, üstün performans.

STOK KODU	EBAT	ADET / KUTU	FİYAT
373030	40 X 20 mm	50	79,80 ₺
373040	40 X 30 mm	25	96,00 ₺
373050	50 X 20 mm	25	98,20 ₺
373060	50 X 30 mm	20	127,00 ₺
373070	50 X 40 mm	20	151,00 ₺
373080	60 X 20 mm	20	132,00 ₺
373090	60 X 30 mm	10	146,00 ₺
373100	60 X 40 mm	10	182,00 ₺
373105	60 X 50 mm	10	209,00 ₺
373120	80 X 40 mm	5	215,00 ₺



SCOTCH-ZIMPARA MOPLAR GENEL AMAÇLI MOPLAR



ÖZELLİKLER: Metal işleme, uzun ömür, üstün performans.

STOK KODU	EBAT	ADET / KUTU	FİYAT
374020	40 X 20 mm	50	89,00 ₺
374030	40 X 30 mm	25	107,20 ₺
374040	50 X 20 mm	25	109,80 ₺
374050	50 X 30 mm	20	142,00 ₺
374060	50 X 40 mm	20	169,00 ₺
374070	60 X 20 mm	20	143,00 ₺
374080	60 X 30 mm	10	163,00 ₺
374090	60 X 40 mm	10	203,00 ₺
374095	60 X 50 mm	10	234,00 ₺
374100	80 X 40 mm	5	241,00 ₺



ELMAS EKİPMANLAR



Genel Amaçlı Testereler

Elmas Frezeler

ELMAS EKİPMANLAR



ELMAS EKİPMANLAR

Elmas testereler 80 m/s gibi yüksek bir hızda çalışma özelliği ile ıslak kesim, kuru kesim, hem ıslak hem kuru kesim olmak üzere ayrılmaktadır. Farklı kullanım alanlarına hitap eden elmas testereler ve elmas freze ürün yelpazemiz size en iyi performans fiyat optimizasyonunu sunar.



ELMAS TESTERELER ISLAK KESİM TESTERELER

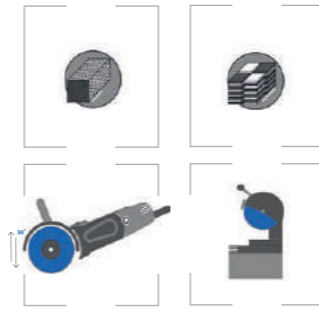

ÖZELLİKLER: Yüksek hızda çalışma özelliği (80 m/s), sürekli elmas, ıslak kesim, seramik karolar, granit, fayans, mermer gibi hem doğal hem sentetik taşların kesimine uygun.

STOK KODU	ÇAP	GÖBEK ÇAPI	UYGULAMA	ADET / KUTU	FİYAT
391040	115 mm	22,23 mm	GRANİT, FAYANS	1	FİYAT SORUNUZ
391050	180 mm	22,23 mm	GRANİT, FAYANS	1	FİYAT SORUNUZ
391060	230 mm	22,23 mm	GRANİT, FAYANS	1	FİYAT SORUNUZ
391070	300 mm	22,23 mm	GRANİT, FAYANS	1	FİYAT SORUNUZ

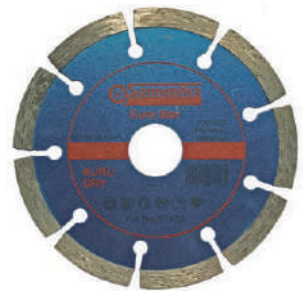

ELMAS TESTERELER KURU KESİM TESTERELER



ÖZELLİKLER: Yüksek hızda çalışma özelliği (80 m/s), segmentli, kuru kesim, beton, granit, mozaik, mermer ve inşaat malzemelerinin kesimine uygun.

STOK KODU	ÇAP	GÖBEK ÇAPI	UYGULAMA	ADET / KUTU	FİYAT
391080	115 mm	22,23 mm	MERMER, MOZAİK	1	FİYAT SORUNUZ
391100	180 mm	22,23 mm	MERMER, MOZAİK	1	FİYAT SORUNUZ
391110	230 mm	22,23 mm	MERMER, MOZAİK	1	FİYAT SORUNUZ



ELMAS TESTERELER ISLAK - KURU KESİM TESTERELER

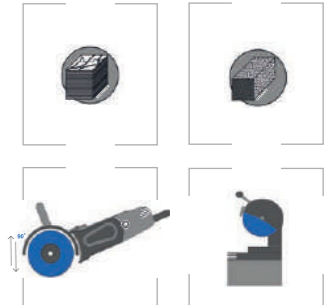

ÖZELLİKLER: Yüksek hızda çalışma özelliği (80 m/s), turbo kanallı, ıslak ve kuru kesim, turbo kanalları sayesinde granit için ideal, mozaik, mozaik mermer, tuğla ve inşaat malzemelerine uygun.

STOK KODU	ÇAP	GÖBEK ÇAPI	UYGULAMA	ADET / KUTU	FİYAT
391010	115 mm	22,23 mm	MERMER, GRANİT	1	FİYAT SORUNUZ
391020	180 mm	22,23 mm	MERMER, GRANİT	1	FİYAT SORUNUZ
391030	230 mm	22,23 mm	MERMER, GRANİT	1	FİYAT SORUNUZ

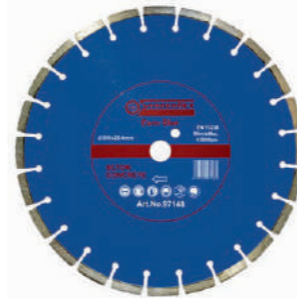

ELMAS TESTERELER BETON KESİCİ TESTERELER

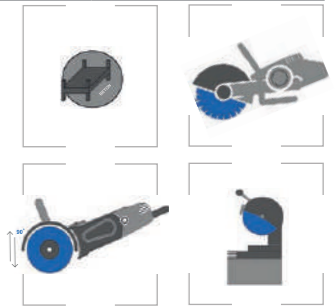

ÖZELLİKLER: Yüksek hızda çalışma özelliği (80 m/s), segmentli, ıslak ve kuru kesim, kuvvetlendirilmiş beton, beton döşeme plakaları, beton boru ve kaldırım taşı gibi malzemelerin kesimine uygun.

STOK KODU	ÇAP	GÖBEK ÇAPI	UYGULAMA	ADET / KUTU	FİYAT
391120	300 mm	25,4 mm	BETON	1	FİYAT SORUNUZ
391130	350 mm	25,4 mm	BETON	1	FİYAT SORUNUZ
391140	400 mm	25,4 mm	BETON	1	FİYAT SORUNUZ
391150	450 mm	25,4 mm	BETON	1	FİYAT SORUNUZ



ELMAS TESTERELER ASFALT KESİCİ TESTERELER



ÖZELLİKLER: Yüksek hızda çalışma özelliği (80 m/s), segmentli, ıslak ve kuru kesim, sabit makinalarda asfalt kesimine uygun.

STOK KODU	ÇAP	GÖBEK ÇAPI	UYGULAMA	ADET / KUTU	FİYAT
391152	115 mm	22,23 mm	MERMER, MOZAİK	1	FİYAT SORUNUZ
391153	180 mm	22,23 mm	MERMER, MOZAİK	1	FİYAT SORUNUZ
391154	230 mm	22,23 mm	MERMER, MOZAİK	1	FİYAT SORUNUZ



ELMAS FREZELER KALIP TAŞLAMA FREZELERİ



ÖZELLİKLER: Sert tungsten karbür başlık, kalıp çapak kalıntılarını taşlamak için ideal, metal, taş, seramik için, ulaşılması zor alanlarda ve keskin hatlarda kenarları yuvarlar ve konkav kesikler yapar.

STOK KODU	TİP	ADET / KUTU	FİYAT
392010	F - 12	10	FİYAT SORUNUZ

NOTLAR

GOLDENSTAR-SILVERSTAR-EUROCUT-EUROCUTFAST-ZIRKONPOWER-RAYKESMEDİSKLERİ-KESME&TAŞLAMADİSKLERİ-BLUEPOWER-SILVERSTAR SC-SILVERSTAR MARBLE-SILVERSTAR PIK-ALUSTAR-SABİT TEZGAH DİSKLERİ-ZIMPARA TAŞLARI-ÇANAK TAŞLARI-STANDART FLAP DİSKLER-EXTRA FLAP DİSKLER-ALÜMİNYUM OKSİT RULO ZIMPARA-ZİRKONYUM RULO ZIMPARA-METAL AŞINDIRICI FİBER DİSK-MERMER AŞINDIRICI FİBER DİSK-DEMİR ZİMPARALARI-SU ZİMPARALARI-SAPLI MOP ZİMPARALAR-DAİRESEL MOP ZİMPARALAR-DAİRESEL ELYAF+ZIMPARA MOPLAR-DAİRESEL ELYAF MOPLAR-SAPLI SCOTCH BRITE MOPLAR-SAPLI SCOTCH+ZIMPARA MOPLAR-SAPLI TAŞLAR-GENEL AMAÇLI ELMAS TESTERELER-BETON KESME TESTERELERİ-ASFALT KESME TESTERELERİ-ELMAS FREZELER GOLDENSTAR-SILVERSTAR-EUROCUT-EUROCUTFAST-ZIRKONPOWER-RAYKESMEDİSKLERİ-KESME&TAŞLAMADİSKLERİ-BLUEPOWER-SILVERSTAR SC-SILVERSTAR MARBLE-SILVERSTAR PIK-ALUSTAR-SABİT TEZGAH DİSKLERİ-ZIMPARA TAŞLARI-ÇANAK TAŞLARI-STANDART FLAP DİSKLER-EXTRA FLAP DİSKLER-ALÜMİNYUM OKSİT RULO ZIMPARA-ZİRKONYUM RULO ZIMPARA-METAL AŞINDIRICI FİBER DİSK-MERMER AŞINDIRICI FİBER DİSK-DEMİR ZİMPARALARI-SU ZİMPARALARI-SAPLI MOP ZİMPARALAR-DAİRESEL MOP ZİMPARALAR-DAİRESEL ELYAF+ZIMPARA MOPLAR-DAİRESEL ELYAF MOPLAR-SAPLI SCOTCH BRITE MOPLAR-SAPLI SCOTCH+ZIMPARA MOPLAR-SAPLI TAŞLAR-GENEL AMAÇLI ELMAS TESTERELER-BETON KESME TESTERELERİ-ASFALT KESME TESTERELERİ-ELMAS FREZELER GOLDENSTAR-SILVERSTAR-EUROCUT-EUROCUTFAST-ZIMPARA MOPLAR-DAİRESEL ELYAF MOPLAR-SAPLI SCOTCH BRITE MOPLAR-SAPLI SCOTCH+ZIMPARA MOPLAR-SAPLI TAŞLAR-GENEL AMAÇLI ELMAS TESTERELER-BETON KESME TESTERELERİ-ASFALT KESME TESTERELERİ-ELMAS FREZELER GOLDENSTAR-SILVERSTAR-EUROCUT-EUROCUTFAST-ZIRKON POWER-RAY KESME DİSKLERİ-KESME & TAŞLAMA DİSKLERİ-BLUE POWER-SILVERSTAR SC-SILVERSTAR MARBLE-SILVERSTAR PIK-ALUSTAR GOLDENSTAR-SILVERSTAR-EUROCUT-EUROCUTFAST-ZIRKON POWER-RAY KES

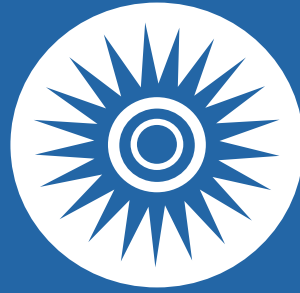

Sonnenflex Merkez Ofis

Karacaoğlan Mah. 6169 Sk. No: 14-B
Bornova - İZMİR
Tel : +90 (232) 472 26 72-73
Fax : +90 (232) 472 26 74-75

Sonnenflex Fabrika

Organize Sanayi Bölgesi 1.Cadde. 8.Sk
No:6
Merkez - Afyonkarahisar
Tel : +90 (272) 221 10 66-67
Fax : +90 (272) 221 10 68

info@sonnenflex.com.tr
www.sonnenflex.com.tr



TS EN 12413

ISO 9001

TS EN 13743